



ประกาศจังหวัดกาฬสินธุ์

เรื่อง ประกวดราคาจ้างก่อสร้างปรับปรุงตึกผ่าตัด โรงพยาบาลสมเด็จพระยุพราชกุฉินารายณ์ ด้วยวิธีประกวด
ราคาอิเล็กทรอนิกส์ (e-bidding)

จังหวัดกาฬสินธุ์ โดย โรงพยาบาลสมเด็จพระยุพราชกุฉินารายณ์ มีความประสงค์จะประกวดราคา
จ้างก่อสร้างปรับปรุงตึกผ่าตัด โรงพยาบาลสมเด็จพระยุพราชกุฉินารายณ์ ด้วยวิธีประกวดราคาอิเล็กทรอนิกส์ (e-
bidding) ราคาของงานจ้างก่อสร้าง ในการประกวดราคาครั้งนี้ เป็นเงินทั้งสิ้น ๒,๑๑๖,๔๑๐.๘๓ บาท (สองล้าน
หนึ่งแสนหนึ่งหมื่นหกพันสี่ร้อยสิบบาทแปดสิบสามสตางค์) ตามรายการ ดังนี้

ปรับปรุงตึกผ่าตัด โรงพยาบาล	จำนวน	๑	งาน
สมเด็จพระยุพราชกุฉินารายณ์			

ผู้ยื่นข้อเสนอจะต้องมีคุณสมบัติ ดังต่อไปนี้

๑. มีความสามารถตามกฎหมาย

๒. ไม่เป็นบุคคลล้มละลาย

๓. ไม่อยู่ระหว่างเลิกกิจการ

๔. ไม่เป็นบุคคลซึ่งอยู่ระหว่างถูกระงับการยื่นข้อเสนอหรือทำสัญญากับหน่วยงานของรัฐไว้ชั่วคราว

เนื่องจากเป็นผู้ที่ไม่ผ่านเกณฑ์การประเมินผลการปฏิบัติงานของผู้ประกอบการตามระเบียบ ที่รัฐมนตรีว่าการ
กระทรวงการคลังกำหนดตามที่ประกาศเผยแพร่ในระบบเครือข่ายสารสนเทศของกรมบัญชีกลาง

๕. ไม่เป็นบุคคลซึ่งถูกระงับชื่อไว้ในบัญชีรายชื่อผู้ทำงานและได้แจ้งเวียนชื่อให้เป็นผู้ทำงาน ของหน่วยงาน
ของรัฐในระบบเครือข่ายสารสนเทศของกรมบัญชีกลาง ซึ่งรวมถึงนิติบุคคลที่ผู้ทำงานเป็นหุ้นส่วนผู้จัดการ กรรมการผู้จัดการ
ผู้บริหาร ผู้มีอำนาจในการดำเนินงานในกิจการของนิติบุคคลนั้นด้วย

๖. มีคุณสมบัติและไม่มีลักษณะต้องห้ามตามที่คณะกรรมการนโยบายการจัดซื้อจัดจ้างและ การบริหารพัสดุ
ภาครัฐกำหนดในราชกิจจานุเบกษา

๗. เป็นนิติบุคคลผู้มีอาชีพรับจ้างงานที่ประกวดราคาอิเล็กทรอนิกส์ดังกล่าว

๘. ไม่เป็นผู้มีผลประโยชน์ร่วมกันกับผู้ยื่นข้อเสนอรายอื่นที่เข้ายื่นข้อเสนอให้แก่จังหวัดกาฬสินธุ์ ณ วัน
ประกาศประกวดราคาอิเล็กทรอนิกส์ หรือไม่เป็นผู้กระทำการอันเป็นการขัดขวางการแข่งขันราคาอย่างเป็นธรรม ในการ
ประกวดราคาอิเล็กทรอนิกส์ครั้งนี้

๙. ไม่เป็นผู้ได้รับเอกสิทธิ์หรือความคุ้มกัน ซึ่งอาจปฏิเสธไม่ยอมขึ้นศาลไทย เว้นแต่รัฐบาลของผู้ยื่นข้อเสนอ
ได้มีคำสั่งสละเอกสิทธิ์และความคุ้มกันเช่นนั้น

๑๐. ผู้ยื่นข้อเสนอต้องมีผลงานก่อสร้างประเภทเดียวกันกับผลงานที่ประกวดราคาจ้างก่อสร้างในวงเงินไม่
น้อยกว่า ๘๔๖,๕๖๔.๐๐ บาท (แปดแสนสี่หมื่นหกพันห้าร้อยหกสิบสี่บาทถ้วน) และเป็นผลงานที่เป็นคู่สัญญาโดยตรงกับ
หน่วยงานของรัฐ หรือหน่วยงานเอกชนที่ จังหวัดกาฬสินธุ์ เชื่อกัน

๑๑. ผู้ยื่นข้อเสนอที่ยื่นข้อเสนอในรูปแบบของ "กิจการร่วมค้า" ต้องมีคุณสมบัติดังนี้

กรณีที่ข้อตกลงระหว่างผู้เข้าร่วมคำกำหนดให้ผู้เข้าร่วมคำรายใดรายหนึ่งเป็นผู้เข้าร่วมคำหลัก
ข้อตกลงระหว่างผู้เข้าร่วมคำจะต้องมีการกำหนดสัดส่วนหน้าที่และความรับผิดชอบในปริมาณงาน สิ่งของ หรือมูลค่าตาม
สัญญาของผู้เข้าร่วมคำหลักมากกว่าผู้เข้าร่วมคำรายอื่นทุกราย

กรณีที่ข้อตกลงระหว่างผู้เข้าร่วมคำกำหนดให้ผู้เข้าร่วมคำรายใดรายหนึ่งเป็นผู้เข้าร่วมคำหลัก กิจกรรม
ร่วมค่านั้นต้องใช้ผลงานของผู้เข้าร่วมคำหลักรายเดียวเป็นผลงานของกิจกรรมร่วมคำที่ยื่นข้อเสนอ

สำหรับข้อตกลงระหว่างผู้เข้าร่วมคำที่ไม่ได้กำหนดให้ผู้เข้าร่วมคำรายใดเป็นผู้เข้าร่วมคำหลัก
ผู้เข้าร่วมคำทุกรายจะต้องมีคุณสมบัติครบถ้วนตามเงื่อนไขที่กำหนดไว้ในเอกสารเชิญชวน หรือหนังสือเชิญชวน

กรณีที่ข้อตกลงระหว่างผู้เข้าร่วมคำกำหนดให้มีการมอบหมายผู้เข้าร่วมคำรายใดรายหนึ่งเป็นผู้ยื่น
ข้อเสนอ ในนามกิจกรรมร่วมคำ การยื่นข้อเสนอดังกล่าวไม่ต้องมีหนังสือมอบอำนาจ

สำหรับข้อตกลงระหว่างผู้เข้าร่วมคำที่ไม่ได้กำหนดให้ผู้เข้าร่วมคำรายใดเป็นผู้ยื่นข้อเสนอผู้เข้าร่วมคำ
ทุกรายจะต้องลงลายมือชื่อในหนังสือมอบอำนาจให้ผู้เข้าร่วมคำรายใดรายหนึ่งเป็นผู้ยื่นข้อเสนอในนามกิจกรรมร่วมคำ

๑๒. ผู้ยื่นข้อเสนอต้องลงทะเบียนที่มีข้อมูลถูกต้องครบถ้วนในระบบจัดซื้อจัดจ้างภาครัฐด้วย อิเล็กทรอนิกส์
(Electronic Government Procurement : e-GP) ของกรมบัญชีกลาง

๑๓. ผู้ยื่นข้อเสนอต้องมีมูลค่าสุทธิของกิจการ ดังนี้

(๑) กรณีผู้ยื่นข้อเสนอเป็นนิติบุคคลที่จัดตั้งขึ้นตามกฎหมายไทยซึ่งได้จดทะเบียนเกินกว่า ๑ ปี ต้องมี
มูลค่าสุทธิของกิจการ จากผลต่างระหว่างสินทรัพย์สุทธิหักด้วยหนี้สินสุทธิ ที่ปรากฏในงบแสดงฐานะการเงินที่มีการตรวจ
รับรองแล้ว ซึ่งจะต้องแสดงค่าเป็นบวก ๑ ปีสุดท้ายก่อนวันยื่นข้อเสนอ

(๒) กรณีผู้ยื่นข้อเสนอเป็นนิติบุคคลที่จัดตั้งขึ้นตามกฎหมายไทย ซึ่งยังไม่มีงบแสดงฐานะ
การเงินกับกรมพัฒนาธุรกิจการค้า ให้พิจารณาการกำหนดมูลค่าของทุนจดทะเบียน โดยผู้ยื่นข้อเสนอจะต้องมีทุนจ
ทะเบียนที่เรียกชำระมูลค่าหุ้นแล้ว ณ วันที่ยื่นข้อเสนอ ไม่ต่ำกว่า ๑ ล้านบาท

(๓) สำหรับการจัดซื้อจัดจ้างครั้งหนึ่งที่มีวงเงินเกิน ๕๐๐,๐๐๐ บาทขึ้นไป กรณีผู้ยื่นข้อเสนอเป็น
บุคคลธรรมดา โดยพิจารณาจากหนังสือรับรองบัญชีเงินฝาก ไม่เกิน ๙๐ วันก่อนวันยื่นข้อเสนอ โดยต้องมีเงินฝากคงเหลือใน
บัญชีธนาคารเป็นมูลค่า ๑ ใน ๔ ของมูลค่างบประมาณของโครงการหรือรายการที่ยื่นข้อเสนอในแต่ละครั้ง และหากเป็นผู้
ชนะการจัดซื้อจัดจ้างหรือเป็นผู้ได้รับการคัดเลือกจะต้องแสดงบัญชีเงินฝากที่มีมูลค่าดังกล่าวอีกครั้งหนึ่งในวันลงนามใน
สัญญา

(๔) กรณีที่ผู้ยื่นข้อเสนอไม่มีมูลค่าสุทธิของกิจการหรือทุนจดทะเบียน หรือมีแต่ไม่เพียงพอที่จะ เข้ายื่น
ข้อเสนอ ผู้ยื่นข้อเสนอสามารถขอวงเงินสินเชื่อ โดยต้องมีวงเงินสินเชื่อ ๑ ใน ๔ ของมูลค่างบประมาณของโครงการหรือ
รายการที่ยื่นข้อเสนอในครั้งนั้น (สินเชื่อที่ธนาคารภายในประเทศ หรือบริษัทเงินทุนหรือบริษัทเงินทุนหลักทรัพย์ที่ได้รับ
อนุญาตให้ประกอบกิจการเงินทุนเพื่อการพาณิชย์ และประกอบธุรกิจค้าประกันตามประกาศของธนาคารแห่งประเทศไทย
ตามรายชื่อบริษัทเงินทุนที่ธนาคารแห่งประเทศไทยแจ้งเวียนให้ทราบ โดยพิจารณาจากยอดเงินรวมของวงเงินสินเชื่อที่
สำนักงานใหญ่รับรอง หรือที่สำนักงานสาขารับรอง (กรณีได้รับมอบอำนาจจากสำนักงานใหญ่) ซึ่งออกให้แก่ผู้ยื่นข้อเสนอ
นับถึงวันยื่นข้อเสนอไม่เกิน ๙๐ วัน)

(๕) กรณีตาม (๑) - (๔) ยกเว้นสำหรับกรณีดังต่อไปนี้

(๕.๑) กรณีที่ผู้ยื่นข้อเสนอเป็นหน่วยงานของรัฐ

(๕.๒) นิติบุคคลที่จัดตั้งขึ้นตามกฎหมายไทยที่อยู่ระหว่างการฟื้นฟูกิจการตามพระราชบัญญัติ

ล้มละลาย (ฉบับที่ ๑๐) พ.ศ. ๒๕๖๑

(๕.๓) งานจ้างก่อสร้าง ที่กรมบัญชีกลางได้ขึ้นทะเบียนผู้ประกอบการงานก่อสร้างแล้ว และงาน
จ้างก่อสร้างที่หน่วยงานของรัฐได้มีการจัดทำบัญชีผู้ประกอบการงานก่อสร้างที่มีคุณสมบัติเบื้องต้นไว้แล้ว ก่อนวันที่

พระราชบัญญัติการจัดซื้อจัดจ้างและการบริหารพัสดุภาครัฐมีผลใช้บังคับ

ผู้ยื่นข้อเสนอต้องยื่นข้อเสนอและเสนอราคาทางระบบจัดซื้อจัดจ้างภาครัฐด้วยอิเล็กทรอนิกส์ในวันที่ ๒๕ สิงหาคม ๒๕๖๖ ระหว่างเวลา ๐๙.๐๐ น. ถึง ๑๒.๐๐ น.

ผู้สนใจสามารถขอรับเอกสารประกวดราคาอิเล็กทรอนิกส์ โดยดาวน์โหลดเอกสารทางระบบจัดซื้อจัดจ้างภาครัฐด้วยอิเล็กทรอนิกส์ หัวข้อ ค้นหาประกาศจัดซื้อจัดจ้างได้ตั้งแต่วันที่ประกาศจนถึงวันเสนอราคา

ผู้ยื่นข้อเสนอสามารถจัดเตรียมเอกสารข้อเสนอได้ตั้งแต่วันที่ประกาศจนถึงวันเสนอราคา

ผู้สนใจสามารถดูรายละเอียดได้ที่เว็บไซต์ www.kcph.go.th หรือ www.gprocurement.go.th หรือ สอบถามทางโทรศัพท์หมายเลข ๐๔๓-๘๕๑๒๕๐ ต่อ ๑๐๔๑ ในวันและเวลาราชการ

ประกาศ ณ วันที่ ๑๖ สิงหาคม พ.ศ. ๒๕๖๖



(นายสิริชัย นามทรศนีย์)

นายแพทย์เชี่ยวชาญ

ผู้อำนวยการโรงพยาบาลสมเด็จพระยุพราชกุนนารายณ์

ปฏิบัติราชการแทน ผู้ว่าราชการจังหวัดกาฬสินธุ์

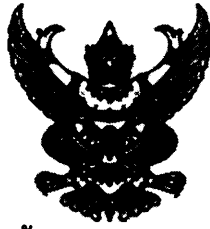

เอกสารประกวดราคาจ้างก่อสร้างด้วยการประกวดราคาอิเล็กทรอนิกส์ (e-bidding)

เลขที่ ๒๓/๒๕๖๖

ประกวดราคาจ้างก่อสร้างปรับปรุงตึกผ่าตัด โรงพยาบาลสมเด็จพระยุพราชกุฉินารายณ์ ด้วยวิธี

ประกวดราคาอิเล็กทรอนิกส์ (e-bidding)

ตามประกาศ จังหวัดกาฬสินธุ์

ลงวันที่ ๑๖ สิงหาคม ๒๕๖๖

จังหวัดกาฬสินธุ์ โดย โรงพยาบาลสมเด็จพระยุพราชกุฉินารายณ์ ซึ่งต่อไปนี้เรียกว่า "จังหวัด" มีความประสงค์จะ ประกวดราคาจ้างก่อสร้างปรับปรุงตึกผ่าตัด โรงพยาบาลสมเด็จพระยุพราชกุฉินารายณ์ ด้วยวิธีประกวดราคาอิเล็กทรอนิกส์ (e-bidding) ด้วยวิธีประกวดราคาอิเล็กทรอนิกส์ (e-bidding) โดยมีข้อแนะนำและข้อกำหนดดังต่อไปนี้

๑. เอกสารแนบท้ายเอกสารประกวดราคาอิเล็กทรอนิกส์

๑.๑ ร่างรายละเอียดขอบเขตของงานทั้งโครงการ (Terms of Reference : TOR)

๑.๒ แบบใบเสนอราคาที่กำหนดไว้ในระบบจัดซื้อจัดจ้างภาครัฐด้วยอิเล็กทรอนิกส์

๑.๓ แบบสัญญาจ้างก่อสร้าง

๑.๔ แบบหนังสือค้ำประกัน

(๑) หลักประกันสัญญา

๑.๕ สูตรการปรับราคา

๑.๖ บทนิยาม

(๑) ผู้ที่มีผลประโยชน์ร่วมกัน

(๒) การขัดขวางการแข่งขันอย่างเป็นธรรม

๑.๗ แบบบัญชีเอกสารที่กำหนดไว้ในระบบจัดซื้อจัดจ้างภาครัฐด้วยอิเล็กทรอนิกส์

(๑) บัญชีเอกสารส่วนที่ ๑

(๒) บัญชีเอกสารส่วนที่ ๒

๑.๘ แผนการใช้พัสดุที่ผลิตภายในประเทศและแผนการใช้เหล็กที่ผลิตภายในประเทศ

๑.๙ แผนการทำงาน

๒. คุณสมบัติของผู้ยื่นข้อเสนอ

๒.๑ มีความสามารถตามกฎหมาย

๒.๒ ไม่เป็นบุคคลล้มละลาย

๒.๓ ไม่อยู่ระหว่างเลิกกิจการ

๒.๔ ไม่เป็นบุคคลซึ่งอยู่ระหว่างถูกระงับการยื่นข้อเสนอหรือทำสัญญากับหน่วยงานของรัฐไว้ชั่วคราว เนื่องจากเป็นผู้ที่ไม่ผ่านเกณฑ์การประเมินผลการปฏิบัติงานของผู้ประกอบการตามระเบียบที่รัฐมนตรีว่าการกระทรวงการคลังกำหนดตามที่ประกาศเผยแพร่ในระบบเครือข่ายสารสนเทศของกรมบัญชีกลาง

๒.๕ ไม่เป็นบุคคลซึ่งถูกระงับชื่อไว้ในบัญชีรายชื่อผู้ทำงานและได้แจ้งเวียนชื่อให้เป็นผู้ทำงานของหน่วยงานของรัฐในระบบเครือข่ายสารสนเทศของกรมบัญชีกลาง ซึ่งรวมถึงนิติบุคคลที่ผู้ทำงานเป็นหุ้นส่วนผู้จัดการ กรรมการผู้จัดการ ผู้บริหาร ผู้มีอำนาจในการดำเนินงานในกิจการของนิติบุคคลนั้นด้วย

๒.๖ มีคุณสมบัติและไม่มีลักษณะต้องห้ามตามที่คณะกรรมการนโยบายการจัดซื้อจัดจ้าง และการบริหารพัสดุภาครัฐกำหนดในราชกิจจานุเบกษา

๒.๗ เป็นนิติบุคคลผู้มีอาชีพรับจ้างงานที่ประกวดราคาอิเล็กทรอนิกส์ดังกล่าว

๒.๘ ไม่เป็นผู้มีผลประโยชน์ร่วมกันกับผู้ยื่นข้อเสนอรายอื่นที่เข้ายื่นข้อเสนอให้แก่จังหวัด ณ วันประกาศประกวดราคาอิเล็กทรอนิกส์ หรือไม่เป็นผู้กระทำการอันเป็นการขัดขวาง การแข่งขันอย่างเป็นทางการในการประกวดราคาอิเล็กทรอนิกส์ครั้งนี้

๒.๙ ไม่เป็นผู้ได้รับเอกสิทธิ์หรือความคุ้มกัน ซึ่งอาจปฏิเสธไม่ยอมขึ้นศาลไทย เว้นแต่รัฐบาลของผู้ยื่นข้อเสนอได้มีคำสั่งให้สละเอกสิทธิ์และความคุ้มกันเช่นนั้น

๒.๑๐ ผู้ยื่นข้อเสนอต้องมีผลงานก่อสร้างประเภทเดียวกันกับผลงานที่ประกวดราคาจ้าง ก่อสร้างในวงเงินไม่น้อยกว่า ๘๔๖,๕๖๔.๐๐ บาท (แปดแสนสี่หมื่นหกพันห้าร้อยหกสิบสี่บาทถ้วน) และเป็นผลงานที่เป็นคู่สัญญาโดยตรงกับหน่วยงานของรัฐ หรือหน่วยงานเอกชนที่ จังหวัดกาฬสินธุ์ เชื่อถือ

๒.๑๑ กิจการร่วมค้าที่ยื่นข้อเสนอในรูปแบบของ "กิจการร่วมค้า" ต้องมีคุณสมบัติดังนี้
กรณีที่ข้อตกลงระหว่างผู้เข้าร่วมค้ากำหนดให้ผู้เข้าร่วมค้ารายใดรายหนึ่งเป็นผู้เข้าร่วมค้าหลัก ข้อตกลงระหว่างผู้เข้าร่วมค้าจะต้องมีการกำหนดสัดส่วนหน้าที่และความรับผิดชอบในปริมาณงาน สิ่งของหรือมูลค่าตามสัญญาของผู้เข้าร่วมค้าหลักมากกว่าผู้เข้าร่วมค้ารายอื่นทุกราย

กรณีที่ข้อตกลงระหว่างผู้เข้าร่วมค้ากำหนดให้ผู้เข้าร่วมค้ารายใดรายหนึ่งเป็นผู้เข้าร่วมค้าหลัก กิจการร่วมค่านั้นต้องใช้ผลงานของผู้เข้าร่วมค้าหลักรายเดียวเป็นผลงานของกิจการร่วมค้าที่ยื่นข้อเสนอ

สำหรับข้อตกลงระหว่างผู้เข้าร่วมค้าที่ไม่ได้กำหนดให้ผู้เข้าร่วมค้ารายใดเป็นผู้เข้าร่วมค้าหลัก ผู้เข้าร่วมค้าทุกรายจะต้องมีคุณสมบัติครบถ้วนตามเงื่อนไขที่กำหนดไว้ในเอกสารเชิญชวน หรือหนังสือเชิญชวน

กรณีที่ข้อตกลงระหว่างผู้เข้าร่วมค้ากำหนดให้มีการมอบหมายผู้เข้าร่วมค้ารายใดรายหนึ่งเป็นผู้ยื่นข้อเสนอ ในนามกิจการร่วมค้า การยื่นข้อเสนอดังกล่าวไม่ต้องมีหนังสือมอบอำนาจ

สำหรับข้อตกลงระหว่างผู้เข้าร่วมค้าที่ไม่ได้กำหนดให้ผู้เข้าร่วมค้ารายใดเป็นผู้ยื่น
ข้อเสนอ ผู้เข้าร่วมค้าทุกรายจะต้องลงลายมือชื่อในหนังสือมอบอำนาจให้ผู้เข้าร่วมค้ารายใดรายหนึ่งเป็นผู้ยื่น
ข้อเสนอ ในนามกิจการร่วมค้า

๒.๑๒ ผู้ยื่นข้อเสนอต้องลงทะเบียนที่มีข้อมูลถูกต้องครบถ้วนในระบบจัดซื้อจัดจ้างภาค
รัฐด้วย อิเล็กทรอนิกส์ (Electronic Government Procurement : e-GP) ของกรมบัญชีกลาง

๒.๑๓ ผู้ยื่นข้อเสนอต้องมีมูลค่าสุทธิของกิจการ ดังนี้

(๑) กรณีผู้ยื่นข้อเสนอเป็นนิติบุคคลที่จัดตั้งขึ้นตามกฎหมายไทยซึ่งได้จดทะเบียน
เกินกว่า ๑ ปี ต้องมีมูลค่าสุทธิของกิจการ จากผลต่างระหว่างสินทรัพย์สุทธิหักด้วยหนี้สินสุทธิ ที่ปรากฏในงบ
แสดงฐานะการเงินที่มีการตรวจรับรองแล้ว ซึ่งจะต้องแสดงค่าเป็นบวก ๑ ปีสุดท้ายก่อนวันยื่นข้อเสนอ

(๒) กรณีผู้ยื่นข้อเสนอเป็นนิติบุคคลที่จัดตั้งขึ้นตามกฎหมายไทย ซึ่งยังไม่มีการ
รายงานงบแสดงฐานะการเงินกับกรมพัฒนาธุรกิจการค้า ให้พิจารณาการกำหนดมูลค่าของทุนจดทะเบียน โดย
ผู้ยื่นข้อเสนอจะต้องมีทุนจดทะเบียนที่เรียกชำระมูลค่าหุ้นแล้ว ณ วันที่ยื่นข้อเสนอ ไม่ต่ำกว่า ๑ ล้านบาท

(๓) สำหรับการจัดซื้อจัดจ้างครั้งหนึ่งที่มีวงเงินเกิน ๕๐๐,๐๐๐ บาทขึ้นไป กรณีผู้
ยื่นข้อเสนอเป็นบุคคลธรรมดา โดยพิจารณาจากหนังสือรับรองบัญชีเงินฝาก ไม่เกิน ๙๐ วันก่อนวันยื่นข้อ
เสนอ โดยต้องมีเงินฝากคงเหลือในบัญชีธนาคารเป็นมูลค่า ๑ ใน ๔ ของมูลค่างบประมาณของโครงการหรือ
รายการที่ยื่นข้อเสนอในแต่ละครั้ง และหากเป็นผู้ชนะการจัดซื้อจัดจ้างหรือเป็นผู้ได้รับการคัดเลือกจะต้อง
แสดงบัญชีเงินฝากที่มีมูลค่าดังกล่าวอีกครั้งหนึ่งในวันลงนามในสัญญา

(๔) กรณีที่ผู้ยื่นข้อเสนอไม่มีมูลค่าสุทธิของกิจการหรือทุนจดทะเบียน หรือมีแต่ไม่
เพียงพอที่จะ เข้ายื่นข้อเสนอ ผู้ยื่นข้อเสนอสามารถขอวงเงินสินเชื่อ โดยต้องมีวงเงินสินเชื่อ ๑ ใน ๔ ของมูลค่า
งบประมาณของโครงการหรือรายการที่ยื่นข้อเสนอในครั้งนั้น (สินเชื่อที่ธนาคารภายในประเทศ หรือบริษัทเงิน
ทุนหรือบริษัทเงินทุนหลักทรัพย์ที่ได้รับอนุญาตให้ประกอบกิจการเงินทุนเพื่อการพาณิชย์ และประกอบธุรกิจ
ค้าประกันตามประกาศของธนาคารแห่งประเทศไทย ตามรายชื่อบริษัทเงินทุนที่ธนาคารแห่งประเทศไทยแจ้ง
เวียนให้ทราบ โดยพิจารณาจากยอดเงินรวมของวงเงินสินเชื่อที่สำนักงานใหญ่รับรอง หรือที่สำนักงานสาขา
รับรอง (กรณีได้รับมอบอำนาจจากสำนักงานใหญ่) ซึ่งออกให้แก่ผู้ยื่นข้อเสนอ นับถึงวันยื่นข้อเสนอไม่เกิน ๙๐
วัน)

(๕) กรณีตาม (๑) - (๔) ยกเว้นสำหรับกรณีดังต่อไปนี้

(๕.๑) กรณีที่ผู้ยื่นข้อเสนอเป็นหน่วยงานของรัฐ

(๕.๒) นิติบุคคลที่จัดตั้งขึ้นตามกฎหมายไทยที่อยู่ระหว่างการฟื้นฟูกิจการ
ตามพระราชบัญญัติล้มละลาย (ฉบับที่ ๑๐) พ.ศ. ๒๕๖๑

(๕.๓) งานจ้างก่อสร้าง ที่กรมบัญชีกลางได้ขึ้นทะเบียนผู้ประกอบการงาน
ก่อสร้างแล้ว และงานจ้างก่อสร้างที่หน่วยงานของรัฐได้มีการจัดทำบัญชีผู้ประกอบการงานก่อสร้างที่มี
คุณสมบัติเบื้องต้นไว้แล้ว ก่อนวันที่พระราชบัญญัติการจัดซื้อจัดจ้างและการบริหารพัสดุภาครัฐมีผลใช้บังคับ

๓. หลักฐานการยื่นข้อเสนอ

ผู้ยื่นข้อเสนอจะต้องเสนอเอกสารหลักฐานยื่นมาพร้อมกับการเสนอราคาทางระบบจัดซื้อจัดจ้างภาครัฐด้วยอิเล็กทรอนิกส์ โดยแยกเป็น ๒ ส่วน คือ

๓.๑ ส่วนที่ ๑ อย่างน้อยต้องมีเอกสารดังต่อไปนี้

- (๑) ในกรณีผู้ยื่นข้อเสนอเป็นนิติบุคคล
 - (ก) ห้างหุ้นส่วนสามัญหรือห้างหุ้นส่วนจำกัด ให้ยื่นสำเนาหนังสือรับรองการจดทะเบียนนิติบุคคล บัญชีรายชื่อหุ้นส่วนผู้จัดการ ผู้มีอำนาจควบคุม (ถ้ามี)
 - (ข) บริษัทจำกัดหรือบริษัทมหาชนจำกัด ให้ยื่นสำเนาหนังสือรับรองการจดทะเบียนนิติบุคคล หนังสือบริคณห์สนธิ บัญชีรายชื่อกรรมการผู้จัดการ ผู้มีอำนาจควบคุม (ถ้ามี) และบัญชีผู้ถือหุ้นรายใหญ่ (ถ้ามี)
- (๒) ในกรณีผู้ยื่นข้อเสนอเป็นบุคคลธรรมดาหรือคณะบุคคลที่มีใช้นิติบุคคล ให้ยื่นสำเนาบัตรประจำตัวประชาชนของผู้นั้น สำเนาข้อตกลงที่แสดงถึงการเข้าเป็นหุ้นส่วน (ถ้ามี) สำเนาบัตรประจำตัวประชาชนของผู้เป็นหุ้นส่วน หรือสำเนาหนังสือเดินทางของผู้เป็นหุ้นส่วนที่มีได้ถือสัญชาติไทย
- (๓) ในกรณีผู้ยื่นข้อเสนอเป็นผู้ยื่นข้อเสนอร่วมกันในฐานะเป็นผู้ร่วมค้า ให้ยื่นสำเนาสัญญาของการเข้าร่วมค้า และเอกสารตามที่ระบุไว้ใน (๑) หรือ (๒) ของผู้ร่วมค้า แล้วแต่กรณี
- (๔) ผู้ยื่นข้อเสนอต้องแสดงหลักฐานเกี่ยวกับมูลค่าสุทธิของกิจการ ดังนี้
 - (๔.๑) ในกรณีผู้ยื่นข้อเสนอเป็นนิติบุคคล ให้ยื่นงบแสดงฐานะการเงินที่มีการรับรองแล้ว ๑ ปีสุดท้ายก่อนวันยื่นข้อเสนอ โดยให้ยื่นขณะเข้าเสนอราคา
 - (๔.๒) ในกรณีผู้ยื่นข้อเสนอเป็นบุคคลธรรมดา ให้ยื่นหนังสือรับรองบัญชีเงินฝาก ไม่เกิน ๙๐ วัน ก่อนวันยื่นข้อเสนอ โดยให้ยื่นขณะเข้าเสนอราคา และจะต้องแสดงหนังสือรับรองบัญชีเงินฝากที่มีมูลค่าดังกล่าวอีกครั้งหนึ่งในวันลงนามในสัญญา
 - (๔.๓) กรณีที่ผู้ยื่นข้อเสนอไม่มีมูลค่าสุทธิของกิจการและทุนจดทะเบียน หรือมีแต่ไม่เพียงพอที่จะเข้ายื่นข้อเสนอ ให้ยื่นสำเนาหนังสือรับรองวงเงินสินเชื่อ (สินเชื่อที่ธนาคารภายในประเทศหรือบริษัทเงินทุนหรือบริษัทเงินทุนหลักทรัพย์ที่ได้รับอนุญาตให้ประกอบกิจการเงินทุนเพื่อการพาณิชย์และประกอบธุรกิจค้าประกัน ตามประกาศของธนาคารแห่งประเทศไทย ตามรายชื่อบริษัทเงินทุนที่ธนาคารแห่งประเทศไทยแจ้งเวียนให้ทราบ โดยพิจารณาจากยอดเงินรวมของวงเงินสินเชื่อที่สำนักงานใหญ่รับรองหรือที่สำนักงานสาขารับรอง (กรณีได้รับมอบอำนาจจากสำนักงานใหญ่) ซึ่งออกให้แก่ผู้ยื่นข้อเสนอ นับถึงวันยื่นข้อเสนอไม่เกิน ๙๐ วัน)
- (๕) สำเนาหนังสือรับรองการจดทะเบียนนิติบุคคลพร้อมรับรองสำเนาเอกสาร
- (๖) สำเนาบัตรประจำตัวประชาชนพร้อมรับรองสำเนาเอกสาร
- (๗) สำเนาทะเบียนบ้านพร้อมรับรองสำเนาเอกสาร
- (๘) สำเนาใบทะเบียนพาณิชย์พร้อมรับรองสำเนาเอกสาร
- (๙) สำเนาใบทะเบียนภาษีมูลค่าเพิ่มพร้อมรับรองสำเนาเอกสาร
- (๑๐) สำเนาหนังสือรับรอง SME (ถ้ามี) (ถ้ามี)

(๑๑) บัญชีเอกสารส่วนที่ ๑ ทั้งหมดที่ได้ยื่นพร้อมกับการเสนอราคาทางระบบจัดซื้อจัดจ้างภาครัฐด้วยอิเล็กทรอนิกส์ ตามแบบในข้อ ๑.๗ (๑) โดยไม่ต้องแนบในรูปแบบ PDF File (Portable Document Format)

ทั้งนี้ เมื่อผู้ยื่นข้อเสนอดำเนินการแนบไฟล์เอกสารตามบัญชีเอกสารส่วนที่ ๑ ครบถ้วน ถูกต้องแล้ว ระบบจัดซื้อจัดจ้างภาครัฐด้วยอิเล็กทรอนิกส์จะสร้างบัญชีเอกสารส่วนที่ ๑ ตามแบบในข้อ ๑.๗ (๑) ให้โดยผู้ยื่นข้อเสนอไม่ต้องแนบบัญชีเอกสารส่วนที่ ๑ ดังกล่าวในรูปแบบ PDF File (Portable Document Format)

๓.๒ ส่วนที่ ๒ อย่างน้อยต้องมีเอกสารดังต่อไปนี้

(๑) ในกรณีที่ผู้ยื่นข้อเสนอมอบอำนาจให้บุคคลอื่นกระทำการแทนให้แนบหนังสือมอบอำนาจซึ่งติดอากรแสตมป์ตามกฎหมาย โดยมีหลักฐานแสดงตัวตนของผู้มอบอำนาจและผู้รับมอบอำนาจ ทั้งนี้หากผู้รับมอบอำนาจเป็นบุคคลธรรมดาต้องเป็นผู้ที่บรรลุนิติภาวะตามกฎหมายแล้วเท่านั้น

(๒) สำเนาหนังสือรับรองผลงานก่อสร้าง

(๓) สำเนาใบขึ้นทะเบียนผู้ประกอบการวิสาหกิจขนาดกลางและขนาดย่อม

(SMEs) (ถ้ามี)

(๔) บัญชีเอกสารส่วนที่ ๒ ทั้งหมดที่ได้ยื่นพร้อมกับการเสนอราคาทางระบบจัดซื้อจัดจ้างภาครัฐด้วยอิเล็กทรอนิกส์ตามแบบในข้อ ๑.๗ (๒) โดยไม่ต้องแนบในรูปแบบ PDF File (Portable Document Format)

ทั้งนี้ เมื่อผู้ยื่นข้อเสนอดำเนินการแนบไฟล์เอกสารตามบัญชีเอกสารส่วนที่ ๒ ครบถ้วน ถูกต้องแล้ว ระบบจัดซื้อจัดจ้างภาครัฐด้วยอิเล็กทรอนิกส์จะสร้างบัญชีเอกสารส่วนที่ ๒ ตามแบบในข้อ ๑.๗ (๒) ให้โดยผู้ยื่นข้อเสนอไม่ต้องแนบบัญชีเอกสารส่วนที่ ๒ ดังกล่าวในรูปแบบ PDF File (Portable Document Format)

๔. การเสนอราคา

๔.๑ ผู้ยื่นข้อเสนอต้องยื่นข้อเสนอ และเสนอราคาทางระบบจัดซื้อจัดจ้างภาครัฐด้วยอิเล็กทรอนิกส์ตามที่กำหนดไว้ในเอกสารประกวดราคาอิเล็กทรอนิกส์นี้ โดยไม่มีเงื่อนไขใดๆ ทั้งสิ้น และจะต้องกรอกข้อความให้ถูกต้องครบถ้วน พร้อมทั้งหลักฐานแสดงตัวตนและทำการยืนยันตัวตนของผู้ยื่นข้อเสนอ โดยไม่ต้องแนบบใบเสนอราคาในรูปแบบ PDF File (Portable Document Format)

๔.๒ ให้ผู้ยื่นข้อเสนอกรอกรายละเอียดการเสนอราคาในใบเสนอราคาตามแบบเอกสารประกวดราคาจ้างก่อสร้างด้วยวิธีประกวดราคาอิเล็กทรอนิกส์ (e-bidding) ข้อ ๑.๒ ให้ครบถ้วน โดยไม่ต้องยื่น ใบแจ้งปริมาณงานและราคาและใบบัญชีรายการก่อสร้าง ในรูปแบบ PDF File (Portable Document Format)

ในการเสนอราคาให้เสนอราคาเป็นเงินบาทและเสนอราคาได้เพียงครั้งเดียวและราคาเดียว โดยเสนอราคารวม หรือราคาต่อหน่วย หรือราคาต่อรายการ ตามเงื่อนไขที่ระบุไว้ท้ายใบเสนอราคาให้ถูกต้อง ทั้งนี้ ราคารวมที่เสนอจะต้องตรงกันทั้งตัวเลขและตัวหนังสือ ถ้าตัวเลขและตัวหนังสือไม่ตรงกัน ให้

ถือตัวหนังสือเป็นสำคัญ โดยคิดราคารวมทั้งสิ้นซึ่งรวมค่าภาษีมูลค่าเพิ่ม ภาษีอากรอื่น และค่าใช้จ่ายทั้งปวงไว้แล้ว

ราคาที่เสนอจะต้องเสนอกำหนดยื่นราคาไม่น้อยกว่า ๑๘๐ วัน ตั้งแต่วันเสนอราคาโดยภายในกำหนดยื่นราคา ผู้ยื่นข้อเสนอต้องรับผิดชอบราคาที่ตนได้เสนอไว้และจะถอนการเสนอราคามีได้

๔.๓ ผู้ยื่นข้อเสนอจะต้องเสนอกำหนดเวลาดำเนินการก่อสร้างแล้วเสร็จไม่เกิน ๑๕๐ วัน นับถัดจากวันลงนามในสัญญาจ้าง หรือวันที่ได้รับหนังสือแจ้งจาก จังหวัด ให้เริ่มทำงาน

๔.๔ ก่อนเสนอราคา ผู้ยื่นข้อเสนอควรตรวจดูร่างสัญญา ร่างรายละเอียดขอบเขตของงานทั้งโครงการ (Terms of Reference : TOR) ให้ถี่ถ้วนและเข้าใจเอกสารประกวดราคาจ้างอิเล็กทรอนิกส์ทั้งหมดเสียก่อนที่จะตกลงยื่นข้อเสนอตามเงื่อนไขในเอกสารประกวดราคาจ้างอิเล็กทรอนิกส์

๔.๕ ผู้ยื่นข้อเสนอจะต้องยื่นข้อเสนอและเสนอราคาทางระบบจัดซื้อจัดจ้างภาครัฐด้วย อิเล็กทรอนิกส์ในวันที่ ๒๕ สิงหาคม ๒๕๖๖ ระหว่างเวลา ๐๙.๐๐ น. ถึง ๑๒.๐๐ น. และเวลาในการเสนอราคาให้ถือตามเวลาของระบบจัดซื้อจัดจ้างภาครัฐด้วยอิเล็กทรอนิกส์เป็นเกณฑ์

เมื่อพ้นกำหนดเวลายื่นข้อเสนอและเสนอราคาแล้ว จะไม่รับเอกสารการยื่นข้อเสนอ และการเสนอราคาใดๆ โดยเด็ดขาด

๔.๖ ผู้ยื่นข้อเสนอต้องจัดทำเอกสารสำหรับการใช้ในการเสนอราคาในรูปแบบไฟล์เอกสาร ประเภท PDF File (Portable Document Format) โดยผู้ยื่นข้อเสนอต้องเป็นผู้รับผิดชอบตรวจสอบความครบถ้วน ถูกต้อง และชัดเจนของเอกสาร PDF File ก่อนที่จะยืนยันการเสนอราคา แล้วจึงส่งข้อมูล (Upload) เพื่อเป็นการเสนอราคาให้แก่จังหวัด ผ่านทางระบบจัดซื้อจัดจ้างภาครัฐด้วยอิเล็กทรอนิกส์

๔.๗ คณะกรรมการพิจารณาผลการประกวดราคาอิเล็กทรอนิกส์จะดำเนินการตรวจสอบ คุณสมบัติของผู้ยื่นข้อเสนอแต่ละรายว่า เป็นผู้ยื่นข้อเสนอที่มีผลประโยชน์ร่วมกันกับผู้ยื่นเสนอรายอื่นตามข้อ ๑.๖ (๑) หรือไม่ หากปรากฏว่าผู้ยื่นเสนอรายใดเป็นผู้ยื่นข้อเสนอที่มีผลประโยชน์ร่วมกันกับผู้ยื่นเสนอรายอื่น คณะกรรมการฯ จะตัดรายชื่อผู้ยื่นเสนอราคาที่มีผลประโยชน์ร่วมกันนั้นออกจากการเป็นผู้ยื่นข้อเสนอ

หากปรากฏต่อคณะกรรมการพิจารณาผลการประกวดราคาอิเล็กทรอนิกส์ว่า ก่อนหรือในขณะที่มีการพิจารณาข้อเสนอ มีผู้ยื่นเสนอรายใดกระทำการอันเป็นการขัดขวางการแข่งขันอย่างเป็นธรรมตาม ข้อ ๑.๖ (๒) และคณะกรรมการฯ เชื่อว่ามีการกระทำอันเป็นการขัดขวางการแข่งขันอย่างเป็นธรรม คณะกรรมการฯ จะตัดรายชื่อผู้ยื่นเสนอรายนั้นออกจากการเป็นผู้ยื่นข้อเสนอ และจังหวัด จะพิจารณาลงโทษผู้ยื่นเสนอดังกล่าวเป็นผู้ทำงาน เว้นแต่ จังหวัด จะพิจารณาเห็นว่า ผู้ยื่นเสนอรายนั้น มิใช่เป็นผู้ริเริ่มให้มีการกระทำดังกล่าวและได้ให้ความร่วมมือเป็นประโยชน์ต่อการพิจารณาของจังหวัด

๔.๘ ผู้ยื่นข้อเสนอจะต้องปฏิบัติ ดังนี้

(๑) ปฏิบัติตามเงื่อนไขที่ระบุไว้ในเอกสารประกวดราคาอิเล็กทรอนิกส์

(๒) ราคาที่เสนอจะต้องเป็นราคาที่รวมภาษีมูลค่าเพิ่ม และภาษีอื่นๆ (ถ้ามี)

รวมค่าใช้จ่ายทั้งปวงไว้ด้วยแล้ว

(๓) ผู้ยื่นข้อเสนอจะต้องลงทะเบียนเพื่อเข้าสู่กระบวนการเสนอราคา ตามวัน เวลา ที่กำหนด

(๔) ผู้ยื่นข้อเสนอจะถอนการเสนอราคาที่เสนอแล้วไม่ได้

(๕) ผู้ยื่นข้อเสนอต้องศึกษาและทำความเข้าใจในระบบและวิธีการเสนอราคา ด้วยวิธีประกวดราคาอิเล็กทรอนิกส์ ของกรมบัญชีกลางที่แสดงไว้ในเว็บไซต์ www.gprocurement.go.th

๔.๙ คู่สัญญาต้องจัดทำแผนการทำงานมาให้ภายใน ๓๐ วัน นับถัดจากวันลงนามใน สัญญา โดยจัดทำแผนการทำงานตามเอกสารแนบท้ายเอกสารประกวดราคาอิเล็กทรอนิกส์ เว้นแต่เป็นกรณี สัญญาที่มีวงเงินไม่เกิน ๕๐๐,๐๐๐ บาท ทั้งนี้ แผนการทำงานให้ถือเป็นเอกสารส่วนหนึ่งของสัญญา

๔.๑๐ ผู้ยื่นข้อเสนอที่เป็นผู้ชนะการเสนอราคาต้องจัดทำแผนการใช้พัสดุที่ผลิตใน ประเทศและแผนการใช้เหล็กที่ผลิตในประเทศ โดยยื่นให้หน่วยงานของรัฐภายใน ๖๐ วัน นับถัดจากวันลงนาม ในสัญญา

๕. หลักเกณฑ์และสิทธิในการพิจารณา

๕.๑ การพิจารณาผลการยื่นข้อเสนอประกวดราคาอิเล็กทรอนิกส์ครั้งนี้ จังหวัดจะ พิจารณาตัดสินโดยใช้หลักเกณฑ์ ราคา

๕.๒ การพิจารณาผู้ชนะการยื่นข้อเสนอ
กรณีใช้หลักเกณฑ์ราคาในการพิจารณาผู้ชนะการยื่นข้อเสนอ จังหวัด จะ พิจารณาจาก ราคารวม

๕.๓ หากผู้ยื่นข้อเสนอรายใดมีคุณสมบัติไม่ถูกต้องตามข้อ ๒ หรือยื่นหลักฐานการยื่น ข้อเสนอไม่ถูกต้อง หรือไม่ครบถ้วนตามข้อ ๓ หรือยื่นข้อเสนอไม่ถูกต้องตามข้อ ๔ แล้ว คณะกรรมการ พิจารณาผล การประกวดราคาอิเล็กทรอนิกส์จะไม่รับพิจารณาข้อเสนอของผู้ยื่นข้อเสนอรายนั้น เว้นแต่ ผู้ยื่น ข้อเสนอรายใดเสนอเอกสารทางเทคนิคหรือรายละเอียดคุณลักษณะเฉพาะของพัสดุที่จะจ้างไม่ครบถ้วน หรือ เสนอรายละเอียดแตกต่างไปจากเงื่อนไขที่จังหวัดกำหนดไว้ในประกาศและเอกสารประกวดราคา อิเล็กทรอนิกส์ ในส่วนที่มีสาระสำคัญและความแตกต่างนั้น ไม่มีผลทำให้เกิดการได้เปรียบเสียเปรียบ ต่อผู้ ยื่นข้อเสนอรายอื่น หรือเป็นการผิดพลาดเล็กน้อย คณะกรรมการฯ อาจพิจารณาผ่อนปรนการตัดสินสิทธิ ผู้ยื่นข้อ เสนอรายนั้น

๕.๔ จังหวัดสงวนสิทธิ์ไม่พิจารณาข้อเสนอของผู้ยื่นข้อเสนอโดยไม่มีการผ่อนผัน ใน กรณีดังต่อไปนี้

(๑) ไม่กรอกชื่อผู้ยื่นข้อเสนอในการเสนอราคาทางระบบจัดซื้อจัดจ้าง ด้วย อิเล็กทรอนิกส์

(๒) เสนอรายละเอียดแตกต่างไปจากเงื่อนไขที่กำหนดในเอกสาร ประกวดราคา อิเล็กทรอนิกส์ที่เป็นสาระสำคัญ หรือมีผลทำให้เกิดความได้เปรียบเสียเปรียบแก่ผู้ยื่นข้อเสนอ รายอื่น

๕.๕ ในการตัดสินใจการประกวดราคาอิเล็กทรอนิกส์หรือในการทำสัญญา คณะกรรมการพิจารณาผลการประกวดราคาอิเล็กทรอนิกส์หรือจังหวัด มีสิทธิให้ผู้ยื่นข้อเสนอชี้แจงข้อเท็จจริงเพิ่มเติมได้ จังหวัดมีสิทธิที่จะไม่รับข้อเสนอ ไม่รับราคา หรือไม่ทำสัญญา หากข้อเท็จจริงดังกล่าวไม่เหมาะสมหรือไม่ถูกต้อง

๕.๖ จังหวัดทรวงไวซึ่งสิทธิที่จะไม่รับราคาต่ำสุด หรือราคาหนึ่งราคาใด หรือราคาที่ยื่นข้อเสนอทั้งหมดก็ได้ และอาจพิจารณาเลือกจ้างในจำนวน หรือขนาด หรือเฉพาะรายการหนึ่งรายการใด หรืออาจยกเลิก การประกวดราคาอิเล็กทรอนิกส์โดยไม่พิจารณาจัดจ้างเลยก็ได้ สุดแต่จะพิจารณา ทั้งนี้ เพื่อประโยชน์ของทางราชการเป็นสำคัญ และให้ถือว่าการตัดสินใจของ จังหวัดเป็นเด็ดขาด ผู้ยื่นข้อเสนอจะเรียกร้องค่าใช้จ่าย หรือค่าเสียหายใดๆ มิได้ รวมทั้ง จังหวัดจะพิจารณายกเลิกการประกวดราคาอิเล็กทรอนิกส์และลงโทษผู้ยื่นข้อเสนอเป็นผู้ทำงาน ไม่ว่าจะเป็นผู้ยื่นข้อเสนอที่ได้รับการคัดเลือกหรือไม่ก็ตาม หากมีเหตุที่เชื่อถือได้ว่าผู้ยื่นข้อเสนอกระทำการโดยไม่สุจริต เช่น การเสนอเอกสารอันเป็นเท็จ หรือใช้ข้อมูลบุคคลธรรมดา หรือนิติบุคคลอื่นมาเสนอราคาแทน เป็นต้น

ในกรณีที่ผู้ยื่นข้อเสนอรายที่เสนอราคาต่ำสุด เสนอราคาต่ำจนคาดหมายได้ว่าไม่อาจดำเนินงานตามเอกสารประกวดราคาอิเล็กทรอนิกส์ได้ คณะกรรมการพิจารณาผลการประกวดราคาอิเล็กทรอนิกส์หรือจังหวัด จะให้ผู้ยื่นข้อเสนอชี้แจงและแสดงหลักฐานที่ทำให้เชื่อได้ว่า ผู้ยื่นข้อเสนอสามารถดำเนินงานตามเอกสารประกวดราคาอิเล็กทรอนิกส์ให้เสร็จสมบูรณ์ หากคำชี้แจงไม่เป็นที่รับฟังได้ จังหวัด มีสิทธิที่จะไม่รับข้อเสนอหรือไม่รับราคาของผู้ยื่นข้อเสนอรายนั้น ทั้งนี้ ผู้ยื่นข้อเสนอดังกล่าวไม่มีสิทธิเรียกร้องค่าใช้จ่ายหรือค่าเสียหายใดๆ จากจังหวัด

๕.๗ ก่อนลงนามในสัญญา จังหวัด อาจประกาศยกเลิกการประกวดราคาอิเล็กทรอนิกส์ หากปรากฏว่ามีการกระทำที่เข้าลักษณะผู้ยื่นข้อเสนอที่ชนะการประกวดราคาหรือที่ได้รับการคัดเลือกมีผลประโยชน์ร่วมกัน หรือมีส่วนได้เสียกับผู้ยื่นข้อเสนอรายอื่น หรือขัดขวางการแข่งขันอย่างเป็นธรรม หรือสมยอมกันกับผู้ยื่นข้อเสนอรายอื่น หรือเจ้าหน้าที่ในการเสนอราคา หรือสื่อว่ากระทำการทุจริตอื่นใดในการเสนอราคา

๕.๘ หากผู้ยื่นข้อเสนอซึ่งเป็นผู้ประกอบการ SMEs เสนอราคาสูงกว่าราคาต่ำสุดของผู้ยื่นข้อเสนอรายอื่นที่ไม่เกินร้อยละ ๑๐ ให้หน่วยงานของรัฐจัดซื้อจัดจ้างกับผู้ประกอบการ SMEs ดังกล่าว โดยจัดเรียงลำดับผู้ยื่นข้อเสนอซึ่งเป็นผู้ประกอบการ SMEs ซึ่งเสนอราคาสูงกว่าราคาต่ำสุดของผู้ยื่นข้อเสนอรายอื่นไม่เกินร้อยละ ๑๐ ที่จะเรียกมาทำสัญญาไม่เกิน ๓ ราย

ผู้ยื่นข้อเสนอที่เป็นกิจการร่วมค้าที่จะได้สิทธิตามวรรคหนึ่ง ผู้เข้าร่วมค้าทุกราย จะต้องเป็นผู้ประกอบการ SMEs

ทั้งนี้ ผู้ประกอบการ SMEs ที่จะได้แต้มต่อด้านราคาตามวรรคหนึ่ง จะต้องมิควงเงินสัญญาสะสมตามปีปฏิทินรวมกับราคาที่เสนอในครั้งนั้นแล้ว มีมูลค่ารวมกันไม่เกินมูลค่าของรายได้ตามขนาดที่ขึ้นทะเบียนไว้กับ สสว.

๕.๙ หากผู้ยื่นข้อเสนอซึ่งมิใช่ผู้ประกอบการ SMEs แต่เป็นบุคคลธรรมดาที่ถือสัญชาติ

ไทยหรือนิติบุคคลที่จัดตั้งขึ้นตามกฎหมายไทยเสนอราคาสูงกว่าราคาต่ำสุดของผู้ยื่นข้อเสนอซึ่งเป็น บุคคลธรรมดาที่มีได้ถือสัญชาติไทยหรือนิติบุคคลที่จัดตั้งขึ้นตามกฎหมายของต่างประเทศไม่เกินร้อยละ ๓ ให้ จัดซื้อจัดจ้างกับบุคคลธรรมดาที่ถือสัญชาติไทยหรือนิติบุคคลที่จัดตั้งขึ้นตามกฎหมายไทยดังกล่าว

ผู้ยื่นข้อเสนอที่เป็นกิจการร่วมค้าที่จะได้สิทธิตามวรรคหนึ่ง ผู้เข้าร่วมค้าทุกราย จะต้องเป็นบุคคลธรรมดาที่ถือสัญชาติไทยหรือนิติบุคคลที่จัดตั้งขึ้นตามกฎหมายไทย

๖. การทำสัญญาจ้างก่อสร้าง

ผู้ชนะการประกวดราคาอิเล็กทรอนิกส์จะต้องทำสัญญาจ้างตามแบบสัญญา ดังระบุ ในข้อ ๑.๓ หรือทำข้อตกลงเป็นหนังสือกับจังหวัด ภายใน ๗ วัน นับถัดจากวันที่ได้รับแจ้ง และจะต้องวาง หลักประกันสัญญาเป็นจำนวนเงินเท่ากับร้อยละ ๕ ของราคาค่าจ้างที่ประกวดราคาอิเล็กทรอนิกส์ ให้จังหวัด ยึดถือไว้ในขณะทำสัญญาโดยใช้หลักประกันอย่างหนึ่งอย่างใด ดังต่อไปนี้

๖.๑ เงินสด

๖.๒ เช็คหรือตราพท์ที่ธนาคารเซ็นสั่งจ่าย ซึ่งเป็นเช็คหรือตราพท์ลงวันที่ที่ใช้เช็คหรือ ตราพท์นั้น ชำระต่อเจ้าหน้าที่ในวันทำสัญญา หรือก่อนวันนั้นไม่เกิน ๓ วันทำการ

๖.๓ หนังสือค้ำประกันของธนาคารภายในประเทศ ตามตัวอย่างที่คณะกรรมการ นโยบายกำหนด ดังระบุในข้อ ๑.๔ (๒) หรือจะเป็นหนังสือค้ำประกันอิเล็กทรอนิกส์ตามวิธีการที่กรมบัญชีกลาง กำหนด

๖.๔ หนังสือค้ำประกันของบริษัทเงินทุน หรือบริษัทเงินทุนหลักทรัพย์ที่ได้รับอนุญาต ให้ประกอบกิจการเงินทุนเพื่อการพาณิชย์และประกอบธุรกิจค้ำประกันตามประกาศของธนาคารแห่งประเทศไทย ตามรายชื่อบริษัทเงินทุนที่ธนาคารแห่งประเทศไทยแจ้งเวียนให้ทราบ โดยอนุโลมให้ใช้ตามตัวอย่าง หนังสือค้ำประกันของธนาคารที่คณะกรรมการนโยบายกำหนด ดังระบุในข้อ ๑.๔ (๒)

๖.๕ พันธบัตรรัฐบาลไทย

หลักประกันนี้จะคืนให้ โดยไม่มีดอกเบี้ยภายใน ๑๕ วันนับถัดจากวันที่ผู้ชนะการ ประกวดราคาอิเล็กทรอนิกส์ (ผู้รับจ้าง) พ้นจากข้อผูกพันตามสัญญาจ้างแล้ว

๗. ค่าจ้างและการจ่ายเงิน

จังหวัด จะจ่ายค่าจ้างซึ่งได้รวมภาษีมูลค่าเพิ่มตลอดจนภาษีอากรอื่น ๆ และค่าใช้จ่าย ทั้งปวงด้วยแล้วโดยถือราคาเหมารวมเป็นเกณฑ์และกำหนดการจ่ายเงินเป็นจำนวน ๓ งวดดังนี้

งวดที่ ๑ เป็นจำนวนเงินในอัตราร้อยละ ๒๐ ของค่าจ้าง เมื่อผู้รับจ้างได้ปฏิบัติงานงาน รื้อถอน ,งานโครงสร้าง,งานหลังคา แล้วเสร็จ ให้แล้วเสร็จภายใน ๕๐ วัน

งวดที่ ๒ เป็นจำนวนเงินในอัตราร้อยละ ๔๐ ของค่าจ้าง เมื่อผู้รับจ้างได้ปฏิบัติงานงาน สถาปัตยกรรม ,งานเดินท่อประปาภายในอาคาร ,งานเดินท่อระบบสุขาภิบาล แล้วเสร็จ ให้แล้วเสร็จภายใน ๕๐ วัน

งวดสุดท้าย เป็นจำนวนเงินในอัตราร้อยละ ๔๐ ของค่าจ้าง เมื่อผู้รับจ้างได้ปฏิบัติงาน ทั้งหมดให้แล้วเสร็จเรียบร้อยตามสัญญาหรือข้อตกลงจ้างเป็นหนังสือ รวมทั้งทำสถานที่ก่อสร้างให้สะอาด เรียบร้อย

๘. อัตราค่าปรับ

ค่าปรับตามสัญญาจ้างแนบท้ายเอกสารประกวดราคาอิเล็กทรอนิกส์นี้ หรือข้อตกลงจ้าง เป็นหนังสือจะกำหนด ดังนี้

๘.๑ กรณีที่ผู้รับจ้างนำงานที่รับจ้างไปจ้างช่วงให้ผู้อื่นทำอีกทอดหนึ่งโดยไม่ได้รับ อนุญาตจากจังหวัด จะกำหนดค่าปรับสำหรับการฝ่าฝืนดังกล่าวเป็นจำนวนร้อยละ ๑๐.๐๐ ของวงเงินของงาน จ้างช่วงนั้น

๘.๒ กรณีที่ผู้รับจ้างปฏิบัติผิดสัญญาจ้างก่อสร้าง นอกเหนือจากข้อ ๘.๑ จะกำหนด ค่าปรับเป็นรายวันเป็นจำนวนเงินตายตัวในอัตราร้อยละ ๐.๑๐ ของราคางานจ้าง

๙. การรับประกันความชำรุดบกพร่อง

ผู้ชนะการประกวดราคาอิเล็กทรอนิกส์ซึ่งได้ทำสัญญาจ้าง ตามแบบ ดังระบุในข้อ ๑.๓ หรือข้อตกลงจ้างเป็นหนังสือแล้วแต่กรณี จะต้องรับประกันความชำรุดบกพร่องของงานจ้างที่เกิดขึ้นภายใน ระยะเวลา ไม่น้อยกว่า ๒ ปี นับถัดจากวันที่จังหวัดได้รับมอบงาน โดยต้องบริหารจัดการซ่อมแซมแก้ไขให้ใช้ การได้ดีดังเดิมภายใน ๓๐ วัน นับถัดจากวันที่ได้รับแจ้งความชำรุดบกพร่อง

๑๐. ข้อสงวนสิทธิในการยื่นข้อเสนอและอื่น ๆ

๑๐.๑ เงินค่าจ้างสำหรับงานจ้างครั้งนี้ ได้มาจากงบค่าบริการทางการแพทย์ที่เบิกจ่าย ในลักษณะงบลงทุนปีงบประมาณ ๒๕๖๖

การลงนามในสัญญาจะกระทำต่อเมื่อ จังหวัดได้รับอนุมัติเงิน ค่าก่อสร้างจาก งบค่าบริการทางการแพทย์ที่เบิกจ่ายในลักษณะงบลงทุนปีงบประมาณ ๒๕๖๖

๑๐.๒ เมื่อจังหวัดได้คัดเลือกผู้ยื่นข้อเสนอรายใดให้เป็นผู้รับจ้าง และได้ตกลงจ้าง ตาม การประกวดราคาอิเล็กทรอนิกส์แล้ว ถ้าผู้รับจ้างจะต้องสั่งหรือนำสิ่งของมาเพื่องานจ้างดังกล่าวเข้ามาจากต่าง ประเทศ และของนั้นต้องนำเข้ามาโดยทางเรือในเส้นทางที่มีเรือไทยเดินอยู่ และสามารถให้บริการรับขนได้ตาม ที่รัฐมนตรีว่าการกระทรวงคมนาคมประกาศกำหนด ผู้ยื่นข้อเสนอซึ่งเป็นผู้รับจ้างจะต้องปฏิบัติตามกฎหมายว่า ด้วยการส่งเสริมการพาณิชย์นาวี ดังนี้

(๑) แจกการสั่งหรือนำสิ่งของดังกล่าวเข้ามาจากต่างประเทศต่อกรมเจ้าท่า ภายใน ๗ วัน นับตั้งแต่วันที่ผู้รับจ้างสั่งหรือซื้อของจากต่างประเทศ เว้นแต่เป็นของที่รัฐมนตรีว่าการกระทรวง คมนาคมประกาศยกเว้นให้บรรทุกโดยเรืออื่นได้

(๒) จัดการให้สิ่งของดังกล่าวบรรทุกโดยเรือไทย หรือเรือที่มีสิทธิเช่นเดียวกับ เรือไทยจากต่างประเทศมายังประเทศไทย เว้นแต่จะได้รับอนุญาตจากกรมเจ้าท่า ให้บรรทุกสิ่งของนั้น โดยเรือ อื่น ที่มีใช้เรือไทย ซึ่งจะต้องได้รับอนุญาตเช่นนั้นก่อนบรรทุกของลงเรืออื่น หรือเป็นของที่รัฐมนตรีว่าการ กระทรวงคมนาคมประกาศยกเว้นให้บรรทุกโดยเรืออื่น

(๓) ในกรณีที่ไม่ปฏิบัติตาม (๑) หรือ (๒) ผู้รับจ้างจะต้องรับผิดชอบตามกฎหมายว่า ด้วยการส่งเสริมการพาณิชย์นาวี

๑๐.๓ ผู้ยื่นข้อเสนอซึ่งจังหวัดได้คัดเลือกแล้ว ไม่ไปทำสัญญาหรือข้อตกลงจ้างเป็น

หนังสือภายในเวลาที่กำหนดดังระบุไว้ในข้อ ๗ จังหวัดจะริบหลักประกันการยื่นข้อเสนอ หรือเรียกจากผู้
ออกหนังสือค้ำประกัน การยื่นข้อเสนอทันที และอาจพิจารณาเรียกผู้ยื่นข้อเสนอให้ชดเชยความเสียหายอื่น (ถ้ามี) รวมทั้ง
จะพิจารณาให้เป็นผู้ทำงาน ตามระเบียบกระทรวงการคลังว่าด้วยการจัดซื้อจัดจ้างและการบริหารพัสดุภาครัฐ

๑๐.๔ จังหวัดสงวนสิทธิ์ที่จะแก้ไขเพิ่มเติมเงื่อนไข หรือข้อกำหนดในแบบสัญญาหรือข้อ
ตกลงจ้างเป็นหนังสือให้เป็นไปตามความเห็นของสำนักงานอัยการสูงสุด (ถ้ามี)

๑๐.๕ ในกรณีที่เอกสารแนบท้ายเอกสารประกวดราคาอิเล็กทรอนิกส์ มีความขัดหรือ
แย้งกันผู้ยื่นข้อเสนอจะต้องปฏิบัติตามคำวินิจฉัยของจังหวัด คำวินิจฉัยดังกล่าวให้ถือเป็นที่สุด และ ผู้ยื่นข้อ
เสนอไม่มีสิทธิเรียกร้องค่าใช้จ่ายใดๆ เพิ่มเติม

๑๐.๖ จังหวัด อาจประกาศยกเลิกการจัดจ้างในกรณีต่อไปนี้ได้ โดยที่ผู้ยื่นข้อเสนอจะ
เรียกร้องค่าเสียหายใดๆ จากจังหวัดไม่ได้

(๑) จังหวัดไม่ได้รับการจัดสรรเงินที่จะใช้ในการจัดจ้างหรือได้รับจัดสรรแต่ไม่
เพียงพอที่จะทำการจัดจ้างครั้งนี้ต่อไป

(๒) มีการกระทำที่เข้าลักษณะผู้ยื่นข้อเสนอที่ชนะการจัดจ้างหรือที่ได้รับการ
คัดเลือกมี ผลประโยชน์ร่วมกัน หรือมีส่วนได้เสียกับผู้ยื่นข้อเสนอรายอื่น หรือขัดขวางการแข่งขันอย่างเป็น
ธรรมหรือสมยอมกันกับผู้ยื่นข้อเสนอรายอื่น หรือเจ้าหน้าที่ในการเสนอราคา หรือสื่อว่ากระทำการทุจริตอื่นใด
ในการเสนอราคา

(๓) การทำการจัดจ้างครั้งนี้ต่อไปอาจก่อให้เกิดความเสียหายแก่จังหวัด หรือ
กระทบต่อประโยชน์สาธารณะ

(๔) กรณีอื่นในทำนองเดียวกับ (๑) (๒) หรือ (๓) ตามที่กำหนดในกฎกระทรวง
ซึ่งออกตามความในกฎหมายว่าด้วยการจัดซื้อจัดจ้างและการบริหารพัสดุภาครัฐ

๑๑. การปรับราคาค่างานก่อสร้าง

การปรับราคาค่างานก่อสร้างตามสูตรการปรับราคาดังระบุในข้อ ๑.๕ จะนำมาใช้ในกรณีที่
ที่ ค่างานก่อสร้างลดลงหรือเพิ่มขึ้น โดยวิธีการต่อไปนี้

ตามเงื่อนไข หลักเกณฑ์ สูตรและวิธีคำนวณที่ใช้กับสัญญาแบบปรับราคาได้ตามมติ
คณะรัฐมนตรีเมื่อวันที่ ๒๒ สิงหาคม ๒๕๓๒ เรื่อง การพิจารณาช่วยเหลือผู้ประกอบการอาชีพงานก่อสร้าง ตาม
หนังสือสำนักเลขาธิการคณะรัฐมนตรี ที่ นร ๐๒๐๓/ว ๑๐๙ ลงวันที่ ๒๔ สิงหาคม ๒๕๓๒

สูตรการปรับราคา (สูตรค่า K) จะต้องคงที่ที่ระดับที่กำหนดไว้ในวันแล้วเสร็จตามที่
กำหนดไว้ในสัญญา หรือภายในระยะเวลาที่จังหวัดได้ขยายออกไป โดยจะใช้สูตรของทางราชการที่ได้ระบุใน
ข้อ ๑.๕

๑๒. มาตรฐานฝีมือช่าง

เมื่อจังหวัดได้คัดเลือกผู้ยื่นข้อเสนอรายใดให้เป็นผู้รับจ้างและได้ตกลงจ้างก่อสร้าง ตาม
ประกาศนี้แล้วผู้ยื่นข้อเสนอจะต้องตกลงว่าในการปฏิบัติงานก่อสร้างดังกล่าว ผู้ยื่นข้อเสนอจะต้องมีและใช้ผู้มี
วุฒิปัฒนระดับ ปวช. ปวส. และปวท. หรือเทียบเท่าจากสถาบันการศึกษาที่ ก.พ. รับรองให้เข้ารับราชการได้ ใน

อัตราไม่ต่ำกว่าร้อยละ ๑๐ ของแต่ละสาขาช่างแต่ละจะต้องมีจำนวนช่างอย่างน้อย ๑ คน ในแต่ละสาขาช่าง ดังต่อไปนี้

๑๒.๑ ช่างก่อสร้างหรือช่างโยธา

๑๓. การปฏิบัติตามกฎหมายและระเบียบ

ในระหว่างระยะเวลาการก่อสร้าง ผู้ยื่นข้อเสนอที่ได้รับการคัดเลือกให้เป็นผู้รับจ้างต้องปฏิบัติ ตามหลักเกณฑ์ที่กฎหมายและระเบียบได้กำหนดไว้โดยเคร่งครัด

๑๔. การประเมินผลการปฏิบัติงานของผู้ประกอบการ

จังหวัด สามารถนำผลการปฏิบัติงานแล้วเสร็จตามสัญญาของผู้ยื่นข้อเสนอที่ได้รับการคัดเลือกให้ เป็นผู้รับจ้างเพื่อนำมาประเมินผลการปฏิบัติงานของผู้ประกอบการ

ทั้งนี้ หากผู้ยื่นข้อเสนอที่ได้รับการคัดเลือกไม่ผ่านเกณฑ์ที่กำหนดจะถูกระงับการยื่นข้อเสนอหรือทำสัญญากับจังหวัด ไว้ชั่วคราว

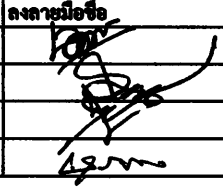

บัญชีแสดงปริมาณวัสดุและราคา

โครงการก่อสร้าง		ปรับปรุงตึกผ่าตัด โรงพยาบาลสมเด็จพระพุทธราชอุদিনารายณ์						
		คณะกรรมการกำหนดราคากลาง			ลงลายมือชื่อ			
๑	นางเจตนาพร ศรีทอง	ประธานกรรมการ				ประ ๔		
๒	นายสายันท์ ยันตะบุตร	กรรมการ						
๓	นายเดชา ศรีโพหนอง	กรรมการ						
๔	นายสุรพล จิตจักร	กรรมการ						
ลำดับ NO.	รายการ ปรับปรุงตึกผ่าตัด โรงพยาบาลสมเด็จพระพุทธราชอุদিনารายณ์	ปริมาณ	หน่วย	ราคาวัสดุ		ค่าแรงงาน		ราคารวม
				ต่อหน่วย	รวมวัสดุ	ต่อหน่วย	รวมค่าแรง	
๑	งานรื้อถอน							
	-งานรื้อถอน (ชนทั้ง)	๑	รายการ		-	๒๐,๗๒๙	๒๐,๗๒๙	๒๐,๗๒๙
	รวม				-		๒๐,๗๒๙	๒๐,๗๒๙
๒	งานโครงสร้าง							
	-งานดินซุก	๙	ลบ.ม		-	๒๐๐	๑,๘๐๐	๑,๘๐๐
	-คอนกรีตหยาบ	๐.๓	ลบ.ม	๒,๐๕๐.๐๐	๖๑๕	๔๕๐	๑๓๕	๗๕๐
	-คอนกรีตโครงสร้าง fc' ๒๕๐ ksc	๓.๔	ลบ.ม	๒,๑๕๐.๐๐	๗,๓๑๐	๔๕๐	๑,๕๓๐	๘,๘๔๐
	-ไม้แบบ	๓๘	ตร.ม	๑๕๐.๐๐	๕,๗๐๐	๑๒๐	๔,๕๖๐	๑๐,๒๖๐
	-เหล็กเสริม ๖ มม.	๗๖	กก.	๓๔.๐๐	๒,๕๘๔	๑๕	๑,๑๔๐	๓,๗๒๔
	-เหล็กเสริม ๙ มม.	๓๐	กก.	๓๔.๐๐	๑,๐๒๐	๑๕	๔๕๐	๑,๔๗๐
	-เหล็กเสริมข้ออ้อย ๑๒ มม.	๑๕๔	กก.	๓๒.๐๐	๔,๙๒๘	๑๕	๒,๓๑๐	๗,๒๓๘
	-ลวดผูกเหล็ก+ตะปู	๑๖	กก.	๖๕.๐๐	๑,๐๔๐		-	๑,๐๔๐
	รวม				๒๓,๑๗๗		๑๑,๗๒๕	๓๔,๙๐๒
๓	งานหลังคา							
	-เหล็ก C ๑๐๐x๕๐x๒๐x๒.๓ mm	๔	เส้น	๙๐๐.๐๐	๓,๖๐๐	๕๐๐	๒,๐๐๐	๕,๖๐๐
	-เหล็ก C ๑๕๐x๕๐x๒๐x๒.๓ mm	๑	เส้น	๑,๑๐๐.๐๐	๑,๑๐๐	๕๐๐	๕๐๐	๑,๖๐๐
	-เมทัลชีทสีลูกลิงค์หนา ๐.๓๕ มม.กรุPEหนา ๕ มม.	๒๖	ม.	๑๘๐.๐๐	๔,๖๘๐	๕๐	๑,๓๐๐	๕,๙๘๐
	-ครอบชนผนัง	๕.๕	ม.	๑๒๐.๐๐	๖๖๐	๕๐	๒๗๕	๙๓๕
	-ครอบข้าง	๓	ม.	๑๒๐.๐๐	๓๖๐	๕๐	๑๕๐	๕๑๐
	-เชิงชายสำเร็จรูป ขนาด ๑๐" (๒ IN ๑)	๖	ม.	๑๕๐.๐๐	๙๐๐	๕๐	๓๐๐	๑,๒๐๐
	รวม				๑๑,๓๐๐		๔,๕๒๕	๑๕,๘๒๕
๔	งานสถาปัตยกรรม							
	-พื้นปูกระเบื้องเซรามิกขนาด ๓๐x๓๐ ชนิดกันลื่น+ปูนกวาด	๗๒	ตร.ม	๒๕๐.๐๐	๑๘,๐๐๐	๑๓๕	๙,๗๒๐	๒๗,๗๒๐
	-พื้นหินขัดเดิมและแนวผนังเดิม ซัดใหม่ + หินขัด	๖๕๐	ตร.ม		-	๑๒๕	๘๑,๒๕๐	๘๑,๒๕๐
	-ผนังก่ออิฐมวลเบา ๑/๒ แผ่น	๑๐๕	ตร.ม	๒๑๐	๒๒,๐๕๐	๘๐	๘,๔๐๐	๓๐,๔๕๐
	-ผนังก่ออิฐมวลเบา	๔๓๒	ตร.ม	๒๔๐	๑๐๓,๖๘๐	๗๐	๓๐,๒๔๐	๑๓๓,๙๒๐
	-เสาเอ็น-ทับหลัง	๕๔๒	ม.	๑๐๐.๐๐	๕๔,๒๐๐	๒๕	๑๓,๕๕๐	๖๗,๗๕๐
	-ฉาบปูนเรียบ	๑,๐๗๘	ตร.ม	๘๕.๐๐	๙๑,๖๓๐	๘๒	๘๘,๓๙๖	๑๘๐,๐๒๖
	-ผนังปูกระเบื้องเซรามิก ขนาด ๘"x๑๒"	๖๗	ตร.ม	๓๒๐.๐๐	๒๑,๔๔๐	๑๓๕	๙,๐๔๕	๓๐,๔๘๕
	-บัวเชิงผนังไม้เทียม ๔"(ไฟเบอร์ซีเมนต์)	๒๘๐	ม.	๘๐	๒๒,๔๐๐	๕๐	๑๔,๐๐๐	๓๖,๔๐๐
	- ฝ้าเพดานยิปซัมบอร์ดฉาบเรียบ	๖๘๙	ตร.ม	๒๕๐	๑๗๒,๒๕๐		-	๑๗๒,๒๕๐
	- ฝ้าเพดานยิปซัมบอร์ดกันชื้นฉาบเรียบ	๑๘	ตร.ม	๓๐๐	๕,๔๐๐		-	๕,๔๐๐
	- ฝ้าเพดานกระเบื้องแผ่นเรียบ หนา ๔ มม	๗	ตร.ม	๒๕๐	๑,๗๕๐	๐	-	๑,๗๕๐
	-งานประตู-หน้าต่าง							
	-ป๑(ประตูอลูมิเนียมบานสวิงคู่)๑.๕ mm อบขาว	๑	ชุด	๑๖,๕๐๐	๑๖,๕๐๐	๐	-	๑๖,๕๐๐
	-ป๕(บานอลูมิเนียม เปิดเดี่ยวกว้าง ๙๐ ซม.)	๔	ชุด	๕,๐๐๐	๒๐,๐๐๐	๐	-	๒๐,๐๐๐
	-ป๖(ประตูอลูมิเนียมบานสวิงเดี่ยว)	๑	ชุด	๕,๐๐๐	๕,๐๐๐	๐	-	๕,๐๐๐
	-ป๗(บานอลูมิเนียม บานสวิงคู่กว้าง ๑๔๐ ซม.)	๑	ชุด	๑๒,๐๐๐	๑๒,๐๐๐	๐	-	๑๒,๐๐๐
	-ป๘(บาน UPVC เปิดเดี่ยวกว้าง ๘๐ ซม.)รวมวงกบ	๔	ชุด	๔,๕๐๐	๑๘,๐๐๐	๔๐๐	๑,๖๐๐	๑๙,๖๐๐
	-ป๙(บาน PVC เปิดเดี่ยวกว้าง ๘๐ ซม.) รวมวงกบ	๕	ชุด	๒,๘๐๐	๑๔,๐๐๐	๔๐๐	๒,๐๐๐	๑๖,๐๐๐

บัญชีแสดงปริมาณวัสดุและราคา

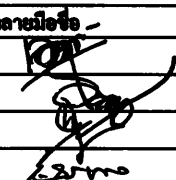
โครงการก่อสร้าง		ปรับปรุงตึกผ่าตัด โรงพยาบาลสมเด็จพระยุพราชอุบลราชธานี								
		คณะกรรมการกำหนดราคากลาง			ลงลายมือชื่อ -					
๑	นางเจตนาพร ศรีทอง	ประธานกรรมการ				ปร ๔				
๒	นายสายัณห์ ยันตะบุตร	กรรมการ								
๓	นายเดชา ศรีโพทอง	กรรมการ								
๔	นายสุรพล จิตจักร	กรรมการ								
ลำดับ NO.	รายการ ปรับปรุงตึกผ่าตัด โรงพยาบาลสมเด็จพระยุพราชอุบลราชธานี	ปริมาณ	หน่วย	ราคาวัสดุ		ค่าแรงงาน		ราคารวม		
				ต่อหน่วย	รวมวัสดุ	ต่อหน่วย	รวมค่าแรง			
	-ป๑๐(บานเลื่อนอลูมิเนียมเดี่ยว)	๒	ชุด	๙,๕๐๐	๑๙,๐๐๐	๐	-	๑๙,๐๐๐		
	-ป๑๑(บานเลื่อนอลูมิเนียมคู่+Auto)	๑	ชุด	๔๗,๕๐๐	๔๗,๕๐๐	๒๐๐๐	๒,๐๐๐	๔๙,๕๐๐		
	-น๑(บานเลื่อนอลูมิเนียม ๓.๔x๒.๓๕ m) ออบขาว	๑	ชุด	๑๔,๕๐๐	๑๔,๕๐๐	๘๐๐	๘๐๐	๑๕,๓๐๐		
	-น๒(หน้าต่างอลูมิเนียมกระจกติดตาย)	๕๘	ตร.ม	๑,๖๕๐	๙๕,๗๐๐	-	-	๙๕,๗๐๐		
	-น๔(หน้าต่างบานเลื่อนอลูมิเนียม ๓.๒x๒.๓๕)	๕	ชุด	๑๓,๕๐๐	๖๗,๕๐๐	-	-	๖๗,๕๐๐		
	-น๕(ช่องแสงกระจกติดตาย)	๒๕	ชุด	๑,๕๐๐	๓๗,๕๐๐	-	-	๓๗,๕๐๐		
	-น๖(ช่องส่งผ้าใช้แล้ว)	๒	ชุด	๕,๕๐๐	๑๑,๐๐๐	-	-	๑๑,๐๐๐		
	-น๗(ช่องแสงบานเกล็ดกระจกติดตาย)	๑๒	ชุด	๑,๕๐๐	๑๖,๘๐๐	-	-	๑๖,๘๐๐		
	รวม				๙๐๗,๘๐๐		๒๖๑,๐๐๑	๑,๑๖๘,๘๐๑		
๕	-งานทาสีผนัง				-		-	-		
	-สีน้ำอคริลิกทากภายใน ชนิด ๑๐ ปี	๘๙๐	ตร.ม	๔๐	๓๕,๖๐๐	๓๐	๒๖,๗๐๐	๖๒,๓๐๐		
	-สีน้ำอคริลิกทากภายนอก ชนิด ๑๐ ปี	๕๕๐	ตร.ม	๔๕	๒๔,๗๕๐	๓๐	๑๖,๕๐๐	๔๑,๒๕๐		
	-สีทาฝ้าเพดาน ชนิด ๑๐ ปี	๗๐๗	ตร.ม	๔๐	๒๘,๒๘๐	๓๐	๒๑,๒๑๐	๔๙,๔๙๐		
	-สีน้ำมัน	๓๘	ตร.ม	๕๐	๑,๙๐๐	๓๕	๑,๓๓๐	๓,๒๓๐		
	รวม				๙๐,๕๓๐		๖๕,๗๔๐	๑๕๖,๒๗๐		
๖	สุขภัณฑ์				-		-	-		
	-โถส้วมชักโครกสีขาว	๕	ชุด	๓,๕๐๐	๑๗,๕๐๐	๓๐๐	๑,๕๐๐	๑๙,๐๐๐		
	-อ่างล้างล้างจาน ๒ หลุม สเตนเลส +ก๊อกน้ำชนิดโค้งก้านปิด	๑	ชุด	๒,๕๐๐	๒,๕๐๐	๓๐๐	๓๐๐	๒,๘๐๐		
	-อ่างแพทย์	๔	ชุด	๓,๘๕๐	๑๕,๔๐๐	๓๐๐	๑,๒๐๐	๑๖,๖๐๐		
	-อ่างล้างหน้าสีขาวชนิดแขวนผนัง+ก๊อกน้ำชนิดโค้งก้านปิด	๕	ชุด	๒,๖๗๐	๑๓,๓๕๐	๔๕๐	๒,๒๕๐	๑๕,๖๐๐		
	-สายฉีดชำระ	๕	ชุด	๔๕๐	๒,๒๕๐	๑๐๐	๕๐๐	๒,๗๕๐		
	-ส้วมป๊าวล์ ท่องเหลือง	๑๖	ชุด	๑๕๐	๒,๔๐๐	๒๕	๔๐๐	๒,๘๐๐		
	-สะดืออ่างล้างหน้า	๕	ชุด	๑๒๐	๖๐๐	๗๐	๓๕๐	๙๕๐		
	-ท่อน้ำทิ้งใต้อ่างล้างหน้า(ชนิด P-TRAP)	๕	ชุด	๑๒๐	๖๐๐	๗๐	๓๕๐	๙๕๐		
	-ท่อน้ำทิ้งใต้อ่างล้างจาน(ชนิด P-TRAP)	๒	ชุด	๑๒๐	๒๔๐	๗๐	๑๔๐	๓๘๐		
	-ก๊อกอ่างแพทย์(เข้า เปิด-ปิด)	๔	ชุด	๓,๒๕๐	๑๓,๐๐๐	๑๐๐	๔๐๐	๑๓,๔๐๐		
	-สายดักสแตนเลส ยาว ๒๔" ขนาด ๑/๒"	๑๖	ชุด	๑๒๐	๑,๙๒๐	๒๕	๔๐๐	๒,๓๒๐		
	-กระจกเงา	๕	ชุด	๔๕๐	๒,๒๕๐	๕๐	๒๕๐	๒,๕๐๐		
	-เคาน์เตอร์ คสล.พร้อมท่อปุ้กระเบื้อง	๓	ม.	๓,๕๐๐	๑๐,๕๐๐	๕๐๐	๑,๕๐๐	๑๒,๐๐๐		
	-ฝักบัวสายอ่อนพร้อมวาล์ว	๒	ชุด	๗๕๐	๑,๕๐๐	๑๐๐	๒๐๐	๑,๗๐๐		
	-ที่ใส่สบู่	๒	ชุด	๔๕๐	๙๐๐	๕๐	๑๐๐	๑,๐๐๐		
	-ที่ใส่กระดาษชำระ	๕	ชุด	๔๕๐	๒,๒๕๐	๕๐	๒๕๐	๒,๕๐๐		
	-ราวแขวนผ้า	๕	ชุด	๗๕๐	๓,๗๕๐	๕๐	๒๕๐	๔,๐๐๐		
	-ฟลอร์เทรน ตะแกรงกันกลิ่น(สแตนเลส ๓๐๔ ขนาด ๒')	๕	ชุด	๒๕๐	๑,๒๕๐	๑๐๐	๕๐๐	๑,๗๕๐		
	รวม				๙๒,๑๖๐		๑๐,๘๔๐	๑๐๓,๐๐๐		
๗	งานเดินท่อระบบประปาภายในอาคาร(ท่อน้ำดี)				-		-	-		
	-CW๗ ๑/๒" PP-R (PN๑๐-S๕)	๖๐	ม.	๑๔๐	๘,๔๐๐	๖	๓๖๐	๘,๗๖๐		
	-CW๗ ๑" PP-R (PN๑๐-S๕)	๔๐	ม.	๓๐๔	๑๒,๑๖๐	๑๒	๔๘๐	๑๒,๖๔๐		

บัญชีแสดงปริมาณวัสดุและราคา

โครงการก่อสร้าง	ปรับปรุงตึกผ่าตัด โรงพยาบาลสมเด็จพระยุพราชภูจินารายณ์							
	คณะกรรมการกำหนดราคากลาง		ลงลายมือชื่อ					
๑	นางเจตนาพร ศรีทอง	ประธานกรรมการ						
๒	นายสายัณห์ ยันตะบุตร	กรรมการ						
๓	นายเคชา ศรีโพมทอง	กรรมการ						
๔	นายสุรพล จิตจักร	กรรมการ						
								ปร ๔
ลำดับ NO.	รายการ ปรับปรุงตึกผ่าตัด โรงพยาบาลสมเด็จพระยุพราชภูจินารายณ์	ปริมาณ	หน่วย	ราคาวัสดุ		ค่าแรงงาน		ราคารวม
				ต่อหน่วย	รวมวัสดุ	ต่อหน่วย	รวมค่าแรง	
	-CW๑ ๑-๑/๒" PP-R (PN๑๐-S๕)	๕๐	ม.	๗๒๐	๓๖,๐๐๐	๑๙	๙๕๐	๓๖,๙๕๐
	-Ball Valve ทองเหลือง (๒.๗๖ Mpa (๔๐๐ psi)) ขนาด ๑-๑/๒"	๑	ตัว	๑,๖๓๐	๑,๖๓๐	๐	-	๑,๖๓๐
	-FITTING AND SUPPORT	๑	lot	๘,๕๐๐	๘,๕๐๐	๐	-	๘,๕๐๐
	รวม				๖๖,๑๓๐		๑,๗๙๐	๖๘,๙๒๐
๘	งานเดินท่อระบบสุขาภิบาล(ท่อน้ำเสีย)				-		-	-
	SOIL PIPE				-		-	-
	-๑ ๔" (PVC CLASS ๘.๕)	๘๐	ม.	๑๖๐	๑๒,๘๐๐	๗๒	๕,๗๖๐	๑๘,๕๖๐
	-CO ๑ ๔" (ทองเหลือง)	๔	จุด	๒,๘๐๐	๑๑,๒๐๐	๖๐๐	๒,๔๐๐	๑๓,๖๐๐
	WASTE PIPE				-		-	-
	-๑ ๒" (PVC CLASS ๘.๕)	๓๕๐	ม.	๖๐	๙,๐๐๐	๒๐	๓,๐๐๐	๑๒,๐๐๐
	-CO ๑ ๒" (ทองเหลือง)	๕	จุด	๘๕๐	๔,๒๕๐	๓๐๐	๑,๕๐๐	๕,๗๕๐
	-FITTING AND SUPPORT	๑	lot	๕,๕๐๐	๕,๕๐๐	๐	-	๕,๕๐๐
	รวม				๔๒,๗๕๐.๐๐		๑๒,๖๖๐.๐๐	๕๕,๔๑๐.๐๐
	รวม							๑,๖๒๓,๖๓๗.๐๐
	FACTOR F (๑.๓๐๓๔)							๔๙๒,๗๗๓.๘๓
	รวมสุทธิ							๒,๑๑๖,๔๑๐.๘๓
	หมายเหตุ บัญชีแสดงปริมาณวัสดุใช้เฉพาะเป็นแนวทางในการประมาณราคานั้น							



รายการประมาณราคา

ปรับปรุงตึกผ่าตัด โรงพยาบาลสมเด็จพระยุพราชกุฉินารายณ์

อำเภอ กุฉินารายณ์ จังหวัดกาฬสินธุ์

ลำดับที่	รายการ	ค่าก่อสร้าง หน่วย:บาท	หมายเหตุ
	งานก่อสร้างปรับปรุงอาคารห้องผ่าตัด		
1	งานรื้อถอน	20,729.00	
2	งานโครงสร้าง	35,122.00	
3	งานหลังคา	15,825.00	
4	งานสถาปัตยกรรม	1,168,801.00	
5	งานทาสีผนัง	156,270.00	
6	งานสุขภัณฑ์	103,000.00	
7	งานเดินท่อระบบประปาภายในอาคาร(ท่อน้ำดี)	68,480.00	
8	งานเดินท่อน้ำสุขาภิบาล(ท่อน้ำเสีย)	55,410.00	
	Factor F	1.3035	1,623,637.00
สรุป	รวมค่าก่อสร้างเป็นเงินทั้งสิ้น		2,116,410.83
	(สองล้านหนึ่งแสนหนึ่งหมื่นหกพันสี่ร้อยสิบบาทแปดสิบสามสตางค์)		

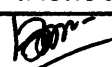
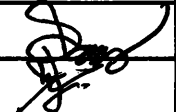
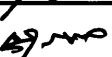
หมายเหตุ - ปริมาณงานใน BOQ.นี้ไม่สามารถนำไปใช้อ้างอิงในการก่อสร้างจริงได้ ผู้เสนอราคาต้องเสนอตามรูปแบบและเอกสารรายการประกอบแบบที่กำหนด

ลำดับที่	รายชื่อ	ตำแหน่ง	ลายมือชื่อ
1	นางเจตนาพร ศรีทอง	ประธานกรรมการ	
2	นายสายัณห์ ยันตะบุตร	กรรมการ	
3	นายเดชา ศรีโพหนอง	กรรมการ	
4	นายสุรพล จิตจักร	กรรมการ	

สรุปผลการประมาณราคา

ปร.6

รายการประมาณราคา

ปรับปรุงตึกผ่าตัด โรงพยาบาลสมเด็จพระยุพราชภูฉินารายณ์





อำเภอ ภูฉินารายณ์ จังหวัดกาฬสินธุ์

ประมาณราคาทั้งหมด จำนวน.....1.....แผ่น

ประมาณราคาเมื่อวันที่.....



ลำดับที่	รายการ	ค่าก่อสร้างหน่วย:บาท	หมายเหตุ
	สรุป		
1	งานก่อสร้างปรับปรุงอาคารห้องผ่าตัด	2,116,410.83	
สรุป	รวมค่าก่อสร้างเป็นเงินทั้งสิ้น	2,116,410.83	
	(สองล้านหนึ่งแสนหนึ่งหมื่นหกพันสี่ร้อยสิบบาทแปดสิบสามสตางค์)		

หมายเหตุ - ปริมาณงานใน BOQ นี้ไม่สามารถนำไปใช้อ้างอิงในการก่อสร้างจริงได้ ผู้เสนอราคาต้องเสนอตามรูปแบบและเอกสารรายการประกอบแบบที่กำหนด

ลำดับที่	รายชื่อ	ตำแหน่ง	ลายมือชื่อ
1	นางเจตนาพร ศรีทอง	ประธานกรรมการ	
2	นายสายัณห์ ยันตะบุตร	กรรมการ	
3	นายเดชา ศรีโพหนอง	กรรมการ	
4	นายสุรพล จิตจักร	กรรมการ	

ตารางแสดงวงเงินงบประมาณที่ได้รับจัดสรรและราคากลางในงานจ้างก่อสร้าง

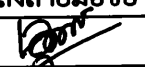
๑. ชื่อโครงการ. ปรับปรุงตึกผ่าตัด โรงพยาบาลสมเด็จพระยุพราชกุฉินารายณ์
๒. หน่วยงานเจ้าของโครงการ คปสอ.กุฉินารายณ์ (โรงพยาบาลสมเด็จพระยุพราชกุฉินารายณ์)
๓. วงเงินงบประมาณที่ได้รับจัดสรร วงเงินงบประมาณที่ได้รับจากค่าบริการทางการแพทย์ที่เบิกจ่ายในลักษณะงบลงทุน ปีงบประมาณ ๒๕๖๖ (ร้อยละ ๒๐ ระดับจังหวัด จังหวัดกาฬสินธุ์)
๔. ลักษณะงาน ปรับปรุงตึกผ่าตัด โรงพยาบาลสมเด็จพระยุพราชกุฉินารายณ์ ตามแบบแปลนที่กำหนด
๕. ราคากลางคำนวณ ณ วันที่ 26 ก.ค. 2566 เป็นเงิน ๒,๑๑๖,๔๑๐.๘๓ บาท
(สองล้านหนึ่งแสนหนึ่งหมื่นหกพันสี่ร้อยสิบบาทแปดสิบสามสตางค์)
๖. บัญชีประมาณการราคากลาง แบบแสดงรายการปริมาณงานและราคา (แบบ ปร.๔) แบบสรุปราคากลางงานก่อสร้าง (แบบปร.๕,๖)
๗. รายชื่อคณะกรรมการกำหนดราคากลาง

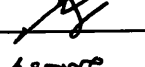
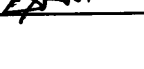
ลำดับ	รายชื่อ	ตำแหน่ง		ลงลายมือชื่อ
๑	นางเจตนาพร ศรีทอง	พยาบาลวิชาชีพชำนาญการ	ประธานกรรมการ	
๒	นายสายัณฑ์ ยันตะบุตร	สถาปนิกชำนาญการ	กรรมการ	
๓	นายเดชา ศรีโพนทอง	ช่างไฟฟ้าและอิเล็กทรอนิกส์	กรรมการ	
๔	นายสุรพล จิตจักร	ผู้ช่วยช่างทั่วไป	กรรมการ	

โครงการปรับปรุงตี๊กผ่าตัด

สถานที่ ตี๊กผ่าตัด-โรงพยาบาลสมเด็จพระยุพราช กุฉินารายณ์

รายชื่อคณะกรรมการ

1.
2.
3.
4.

PROJECT

งานรับปรับปรุงตึกเก่าตัด

LOCATION

ตึกเก่าตัด

OWNER

พร.ภิญญาภรณ์

ARCHITECT

STRUCTURAL ENG.

งานวิศวกรรม
รศ.สิริษฐ์ พิทยะสถลพัทธ์
รศ.87.42

DRAWN BY

รศ.สิริษฐ์ พิทยะสถลพัทธ์

DWG. TITLE

รายการประกอบแบบ

DWG. No.

A-1

TOTAL

สำเนียงแบบสถาปัตยกรรม

แบบสถาปัตยกรรม	รายละเอียดงานสถาปัตยกรรม
A-01	สถาปัตยกรรม รายการสถาปัตยกรรม
A-02	ฝ้าเพดาน
A-03	ผนังทึบ (ใหม่)
A-04	ผนังทึบ1 บริเวณโถง
A-05	ผนังทึบเก่า (เดิม)
A-06	ประตูบาน 1,2
A-07	ประตูบาน 3,4
A-08	ประตูบาน A, B-B
A-09	บานประตูบาน 2
A-10	บานประตูบานต่าง
A-11	บานประตูบานต่าง
A-12	บานประตูบาน

แบบสถาปัตยกรรม	รายละเอียดงานวิศวกรรม
S-01	แปลนฐานราก, แปลนคานาชั้นที่ 1, แปลนคานาชั้นที่ 2
S-02	รายชื่อฐานราก คานา และคานา

แบบสถาปัตยกรรม	รายละเอียดงานไฟฟ้า
E-01	LOAD SCHEDULE
E-02	แปลนระบบไฟฟ้า และท่อ
E-03	แปลนระบบไฟฟ้า ใต้ดิน
E-04	แปลนระบบไฟฟ้า และท่อติดตั้ง

แบบสถาปัตยกรรม	รายละเอียดงานสุขาภิบาล
SP-01	แปลนระบบท่อ
SP-02	แปลนระบบสุขาภิบาล

รายการผนัง

รูปพรรณ	รายการ	จำนวน	หน่วย
1	ผนังทึบภายนอก 17cm/ ผนังทึบ 10" ชั้น 1-2	1	ตารางเมตร
2	ผนังทึบภายนอก 17cm/ ผนังทึบ 10" ชั้น 3-4	1	ตารางเมตร
3	ผนังทึบภายใน 17cm/ ผนังทึบ 10" ชั้น 1-2	1	ตารางเมตร
4	ผนังทึบภายใน 17cm/ ผนังทึบ 10" ชั้น 3-4	1	ตารางเมตร
5	ผนังทึบภายนอก 17cm/ ผนังทึบ 10" ชั้น 1-2	1	ตารางเมตร
6	ผนังทึบภายนอก 17cm/ ผนังทึบ 10" ชั้น 3-4	1	ตารางเมตร

รายการท่อน้ำ

รูปพรรณ	รายการ	จำนวน	หน่วย
F1	ท่อน้ำประปา 1.5" x 1.5"	1	เมตร
F2	ท่อน้ำประปา 1.5" x 1.5"	1	เมตร
F3	ท่อน้ำประปา 1.5" x 1.5"	1	เมตร
F4	ท่อน้ำประปา 1.5" x 1.5"	1	เมตร
F5	ท่อน้ำประปา 1.5" x 1.5"	1	เมตร

รายการฝ้าเพดาน

รูปพรรณ	รายการ	จำนวน	หน่วย
C1	ฝ้าเพดานยิปซัม 9 มม. ฝ้า 100x100 มม.	1	ตารางเมตร
C2	ฝ้าเพดานยิปซัม 9 มม. ฝ้า 100x100 มม.	1	ตารางเมตร
C3	ฝ้าเพดานยิปซัม 9 มม. ฝ้า 100x100 มม.	1	ตารางเมตร

1.
 2.
 3.
 4.

PROJECT

งานปรับปรุงตึกเก่าตัด

LOCATION

ตึกเก่าตัด

OWNER

รพร.ภูจินาภัย

ARCHITECT

STRUCTURAL ENG.

สถาปนิก (ร) ภูจินาภัย
NO.10688

วิศวกร (ร) ภูจินาภัย
NO.8742

DRAWN BY

สุติษฐ์ พิทยะสกนธ์

DWG.TITLE

ผังบริเวณ

วิทยาลัยเกษตรกรรม

DWG.No.

1 A-B

1 A-B

สถานที่ก่อสร้าง(ปรับปรุงตึกเก่าตัด)

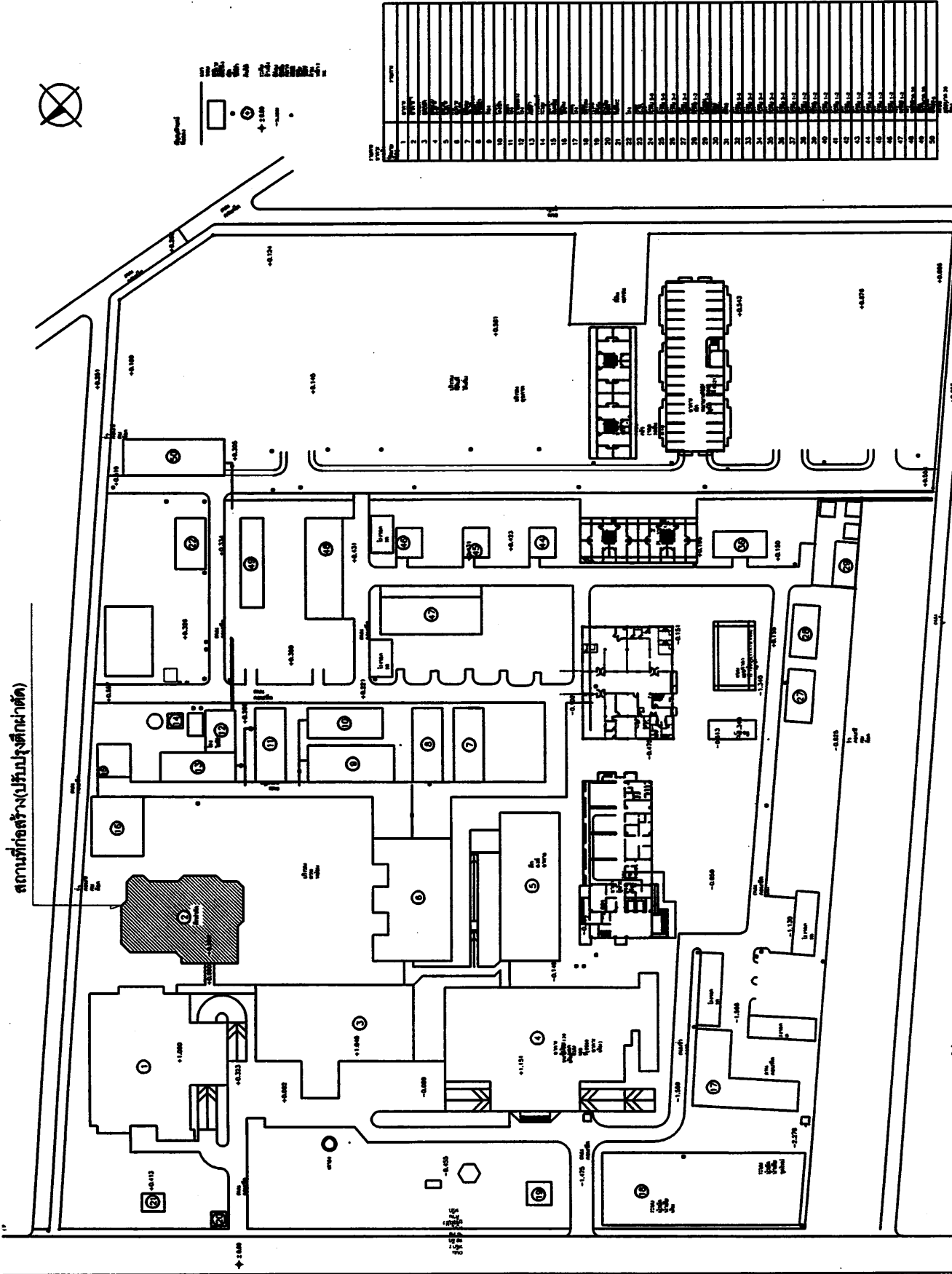

ผัง
บริเวณ
1 : 500

PROJECT งานปรับปรุงตึกผัดตัด	LOCATION ตึกผัดตัด	OWNER พร. ภูจินาทรัพย์	ARCHITECT	STRUCTURAL ENG. ฉกาจ เม็งศรีโคต รณ.10690	DESIGNED BY สุวิษณุ พิษณะสกลพัทธ์ รณ.8742	DRAWN BY สุวิษณุ พิษณะสกลพัทธ์	DWG.TITLE แปลนพื้นที่ 1 เดิม	DWG.No. A 03	TOTAL
---------------------------------	-----------------------	---------------------------	-----------	--	---	-----------------------------------	---------------------------------	-----------------	-------

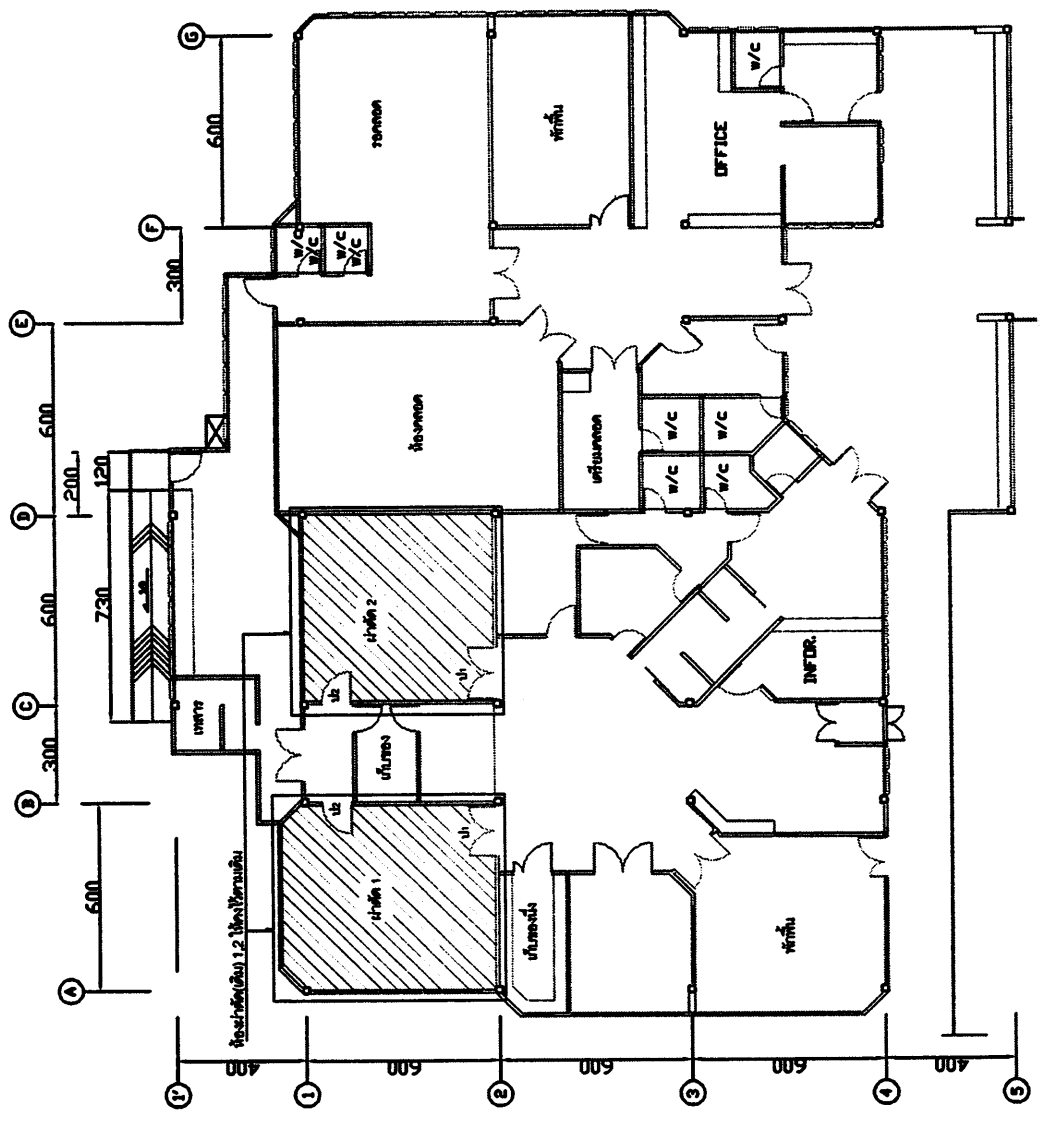

แปลนพื้นที่ 1 (เดิม)

รายชื่อผู้อนุมัติรวมภาค
 1.
 2.
 3.
 4.

PROJECT	งานปรับปรุงตึกผ่าตัด
LOCATION	ตึกผ่าตัด
OWNER	รพ. ภูจินารายณ์
ARCHITECT	
STRUCTURAL ENG.	อ.ดร. เพ็งศรีโคตร รศ.ชช. พงษ์เสถียรพัทธ์ A-กย.6742
DRAWN BY	สุวิษย์ พิษณุเสถียรพัทธ์
DWG. TITLE	แปลนพื้นที่ 1 ปรับปรุงใหม่
DWG. No.	A-4
TOTAL	

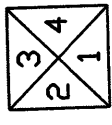
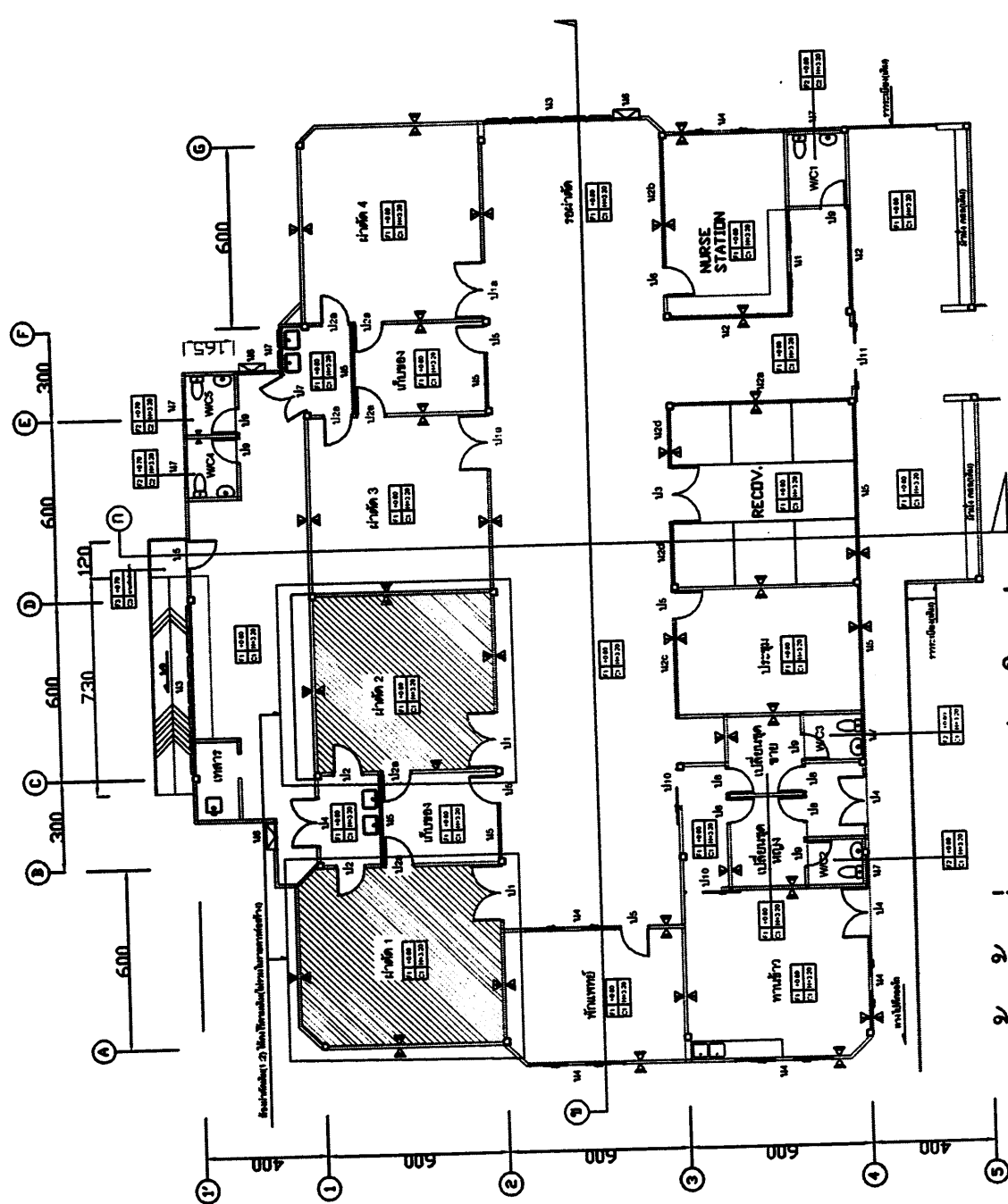

1.
 2.
 3.
 4.

แปลนพื้นที่ 1 ปรับปรุงใหม่

หมายเหตุ: 1. ภาคนั้นห้องผ่าตัด 1 และ 2 ให้คงไว้ตามเดิม
 2. ประตู ป1 และประตู ป2 มีอยู่เดิม ไม่รวมในรายการก่อสร้าง
 3. ประตู ป1a และประตู ป2a ให้เว้นช่องไว้ ไม่รวมในรายการก่อสร้าง

PROJECT	งานปรับปรุงตึกเก่าตัด
LOCATION	ตึกเก่าตัด
OWNER	รพร.กสิณารายณ์
ARCHITECT	
STRUCTURAL ENG.	เอกาจ เพ็งศรีโคตร 6880 สุทธิชัย พิษณะสถาปนิก กบ.6742
DRAWN BY	สุทธิชัย พิษณะสถาปนิก
DWG. TITLE	แปลนหลังคา

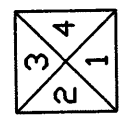
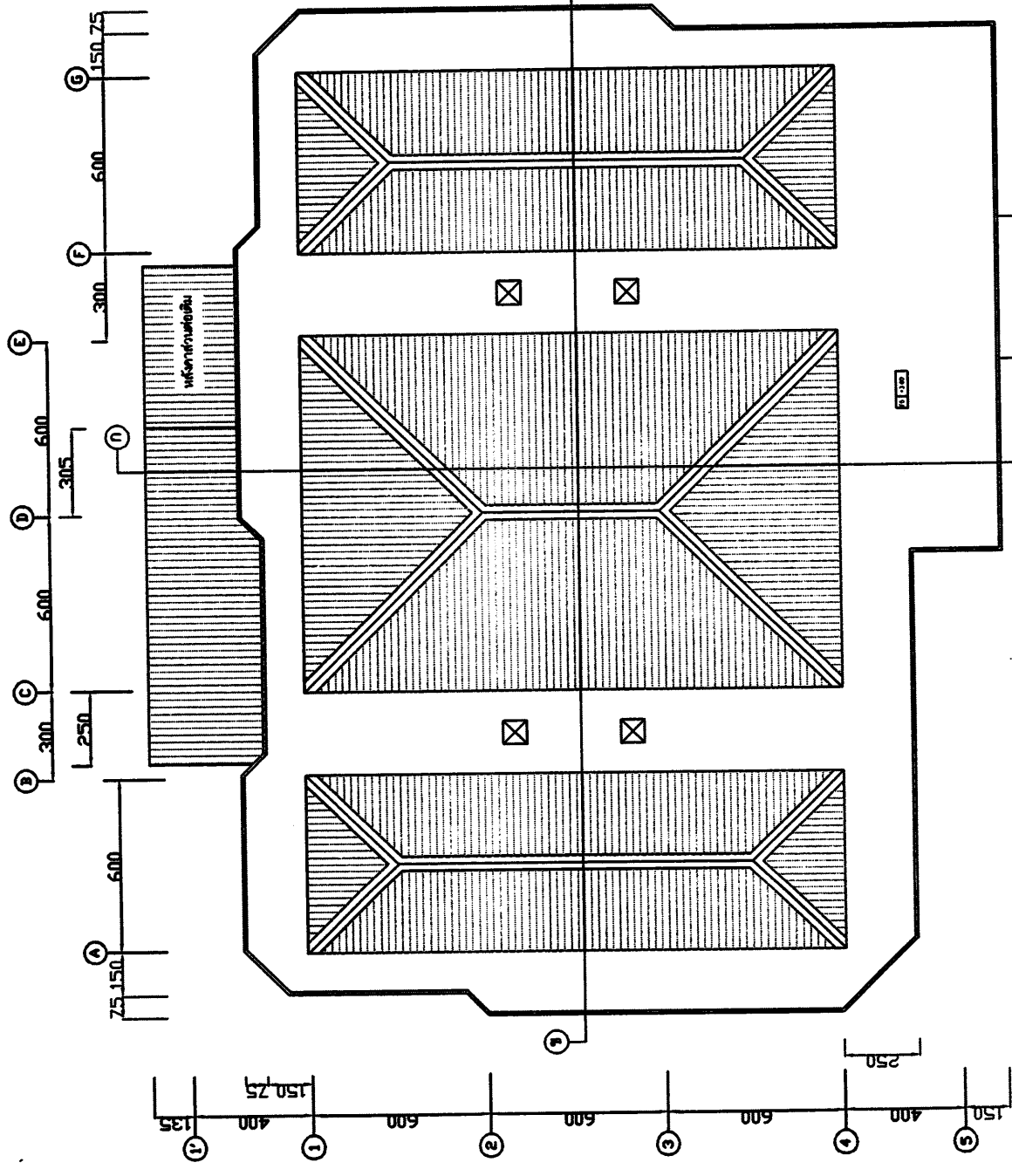

แปลนหลังคา

รายการประกอบรายการ

1.	TOTAL
2.
3.
4.

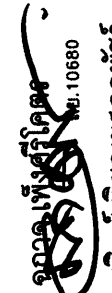
PROJECT	งานปรับปรุงตึกเก่าตัด
LOCATION	ตึกเก่าตัด
OWNER	รพร. กุณินารายณ์
ARCHITECT	
STRUCTURAL ENG.	 วิศวกรประจำโครงการ พล. 10680 สุทธิชัย พิษณะสกนธ์ กบ. 6742
DRAWN BY	สุทธิชัย พิษณะสกนธ์
DWG. TITLE	รูปด้านที่ 1, 3
DWG. No.	A-6
TOTAL	

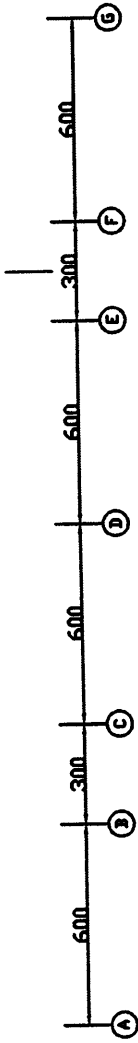
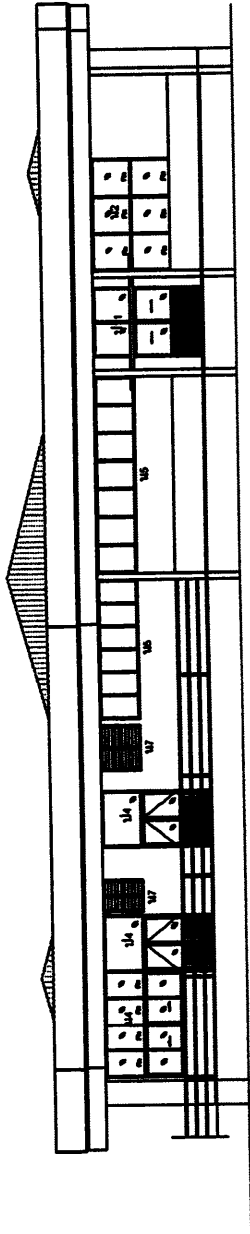



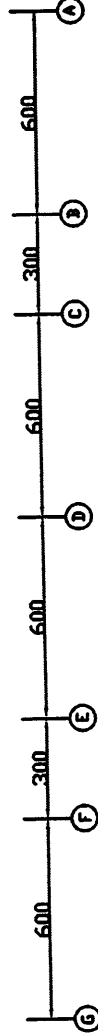
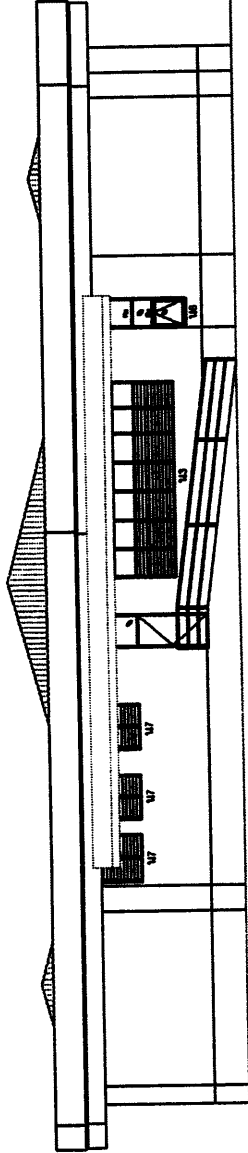

รูปด้านที่ 1

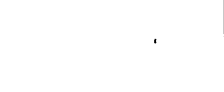

รูปด้านที่ 3

วงษ์ชัย พิษณะสกนธ์

1. 
2. 
3. 
4. 

PROJECT	งานปรับปรุงตึกผ้าตัด
LOCATION	ตึกผ้าตัด
OWNER	รพร.กฤษณาภายณ์
ARCHITECT	
STRUCTURAL ENG.	ฉกาจ เพ็งศรีโคตร  อย.10680 ฐิติชษฐ์ พิชณะสถลพัทธ์  อย.6742
DRAWN BY	ฐิติชษฐ์ พิชณะสถลพัทธ์
DWG.TITLE	รูปด้านที่ 2, 4
DWG.No.	A-7
TOTAL	

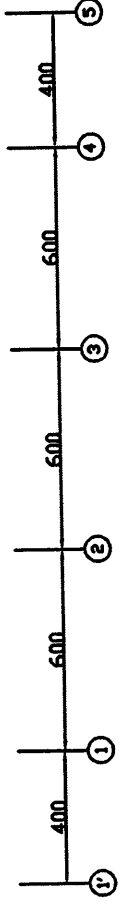
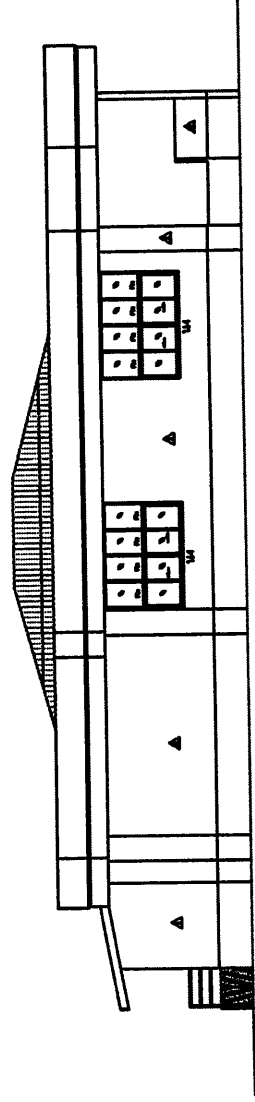

รูปด้านที่ 2

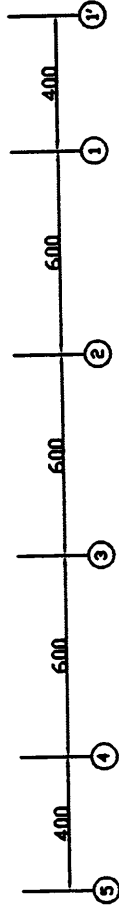
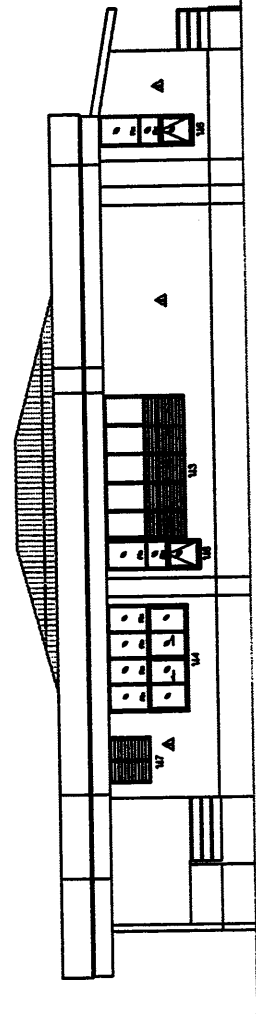

รูปด้านที่ 4

- รายการประกอบรวมการ
1.
 2.
 3.
 4.

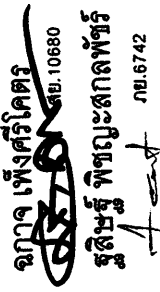
PROJECT	งานปรับปรุงตึกเก่าตัด
LOCATION	ตึกเก่าตัด
OWNER	รพร. กุณิมาชายณ์
ARCHITECT	
STRUCTURAL ENG.	เอกภพ เพ็ญศรีโคตร  ฐติขันธ์ พิทยะสกลพัทธ์ กย.6742
DRAWN BY	ฐติขันธ์ พิทยะสกลพัทธ์
DWG. TITLE	รูปตัด ก, ข
DWG. No.	A-8
TOTAL	

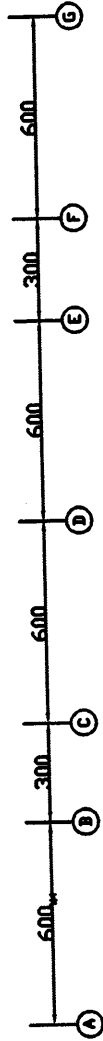
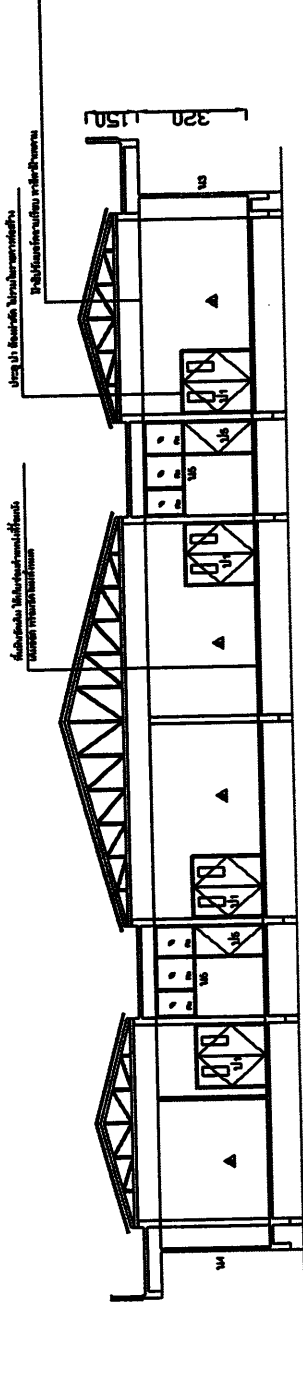

รูปตัด ข

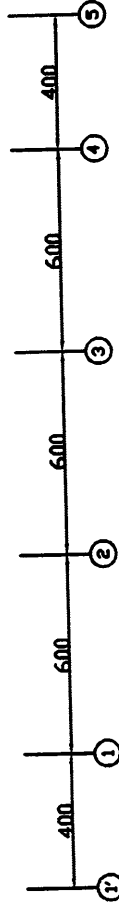
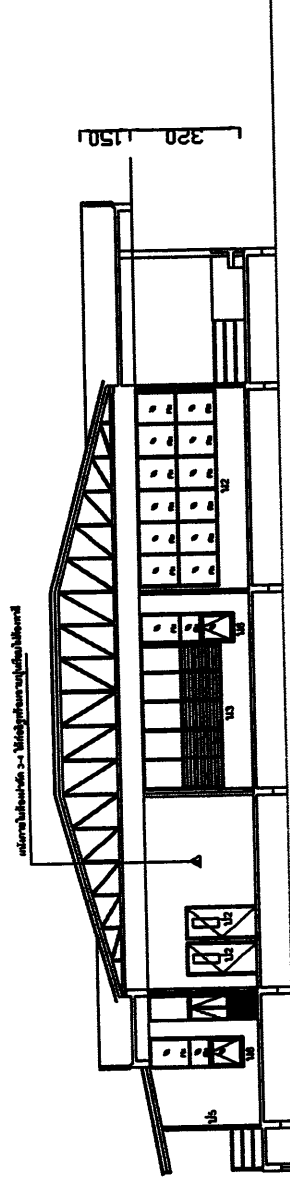

รูปตัด ก

รายการประกอบรายการ

1.
2.
3.
4.

PROJECT	งานปรับปรุงตึกแฝด
LOCATION	ตึกแฝด
OWNER	รพ. ภูจินารายณ์
ARCHITECT	
STRUCTURAL ENG.	จกาน. ธีรวิจิตร ทย. 10688 สุทธิษฐ์ พงษ์ประสกลพัทธ์ ทย. 6742
DRAWN BY	
DWG. TITLE	ขยายประตู
DWG. No.	A-9
TOTAL	

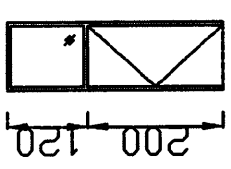

ป5
ประตู PVC
บานเปิดซ้าย
กระจัดไปประกายเขียว

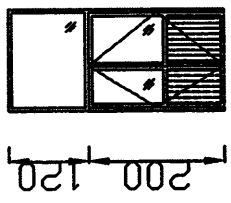

ป7
ประตูคู่ไม้ผสมบานสูงคู่บานขาว
บานครึ่งคู่
กระจัดไปประกายเขียว

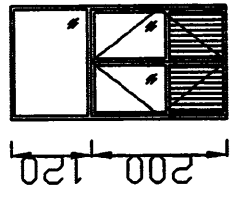

ป4
ประตูคู่ไม้ผสมบานสูงคู่บานขาว
บานครึ่งคู่
กระจัดไปประกายเขียว

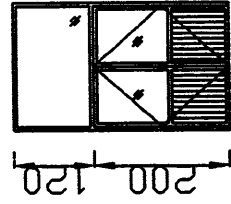

ป3
ประตูคู่ไม้ผสมบานสูงคู่บานขาว
บานครึ่งคู่
กระจัดไปประกายเขียว

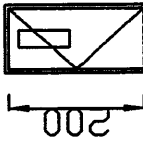

ป1, ป2a
ประตูคู่ไม้ผสม (ไม่รวมบานขาว)
บานเปิดซ้าย
กระจัดไปประกายเขียว

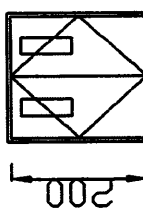

ป1, ป1a
ประตูคู่ไม้ผสม (ไม่รวมบานขาว)
บานเปิดคู่
กระจัดไปประกายเขียว

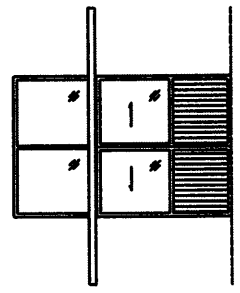

ป11
ประตูคู่ไม้ผสมบานสูงคู่บานขาว
บานเปิดซ้าย ครอบยึดในผนัง
กระจัดไปประกายเขียว

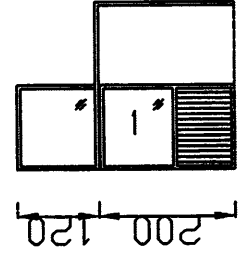

ป10
ประตูคู่ไม้ผสมบานสูงคู่บานขาว
บานเลื่อนซ้ายบานเลื่อน
กระจัดไปประกายเขียว

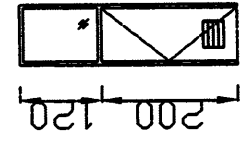

ป9
ประตู PVC
บานเปิดซ้าย
กระจัดไปประกายเขียว

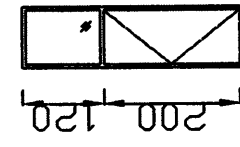

ป18
ประตู PVC
บานเปิดซ้าย
กระจัดไปประกายเขียว

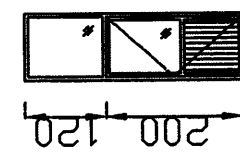

ป16
ประตูคู่ไม้ผสมบานสูงคู่บานขาว
บานครึ่งซ้าย
กระจัดไปประกายเขียว

รายการประกอบ

1.
2.
3.
4.

PROJECT	งานปรับปรุงตึกเก่าตัด
LOCATION	ตึกเก่าตัด
OWNER	พรพร. กุจิณารายณ์
ARCHITECT	
STRUCTURAL ENG.	จากา. หนึ่งศิริโคตร SWIN 08-0000 สุทธิชัย วิศวะสถลพัทธ์ อย.6742 Test
DRAWN BY	
DWG.TITLE	ขยายหน้าต่าง
DWG.No.	A-10
TOTAL	

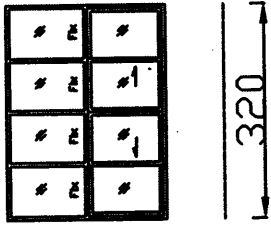

141
หน้าค้ำของตู้ลิ้นชัก
บานเลื่อนตู้แบบบาน
กระจัดไปประกายซี่ก

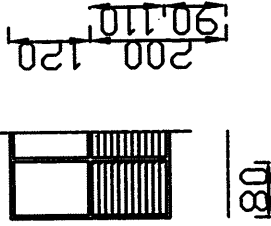

142
หน้าค้ำของตู้ลิ้นชัก
คิงดาบ
กระจัดไปประกายซี่ก

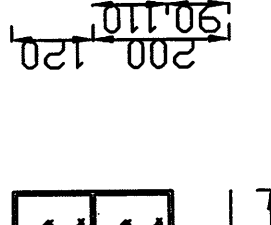

143
หน้าค้ำของตู้ลิ้นชัก
บานเลื่อนตู้แบบบาน
กระจัดไปประกายซี่ก

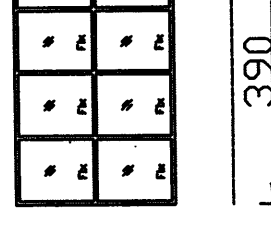

144
หน้าค้ำของตู้ลิ้นชัก
คิงดาบ
กระจัดไปประกายซี่ก

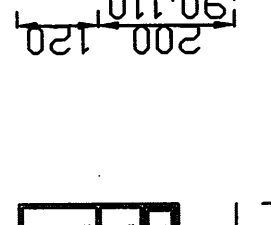

145
หน้าค้ำของตู้ลิ้นชัก
คิงดาบ
กระจัดไปประกายซี่ก

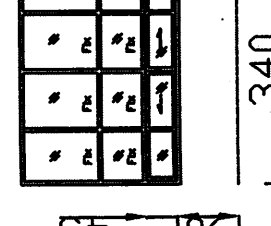

146
หน้าค้ำของตู้ลิ้นชัก
คิงดาบ
กระจัดไปประกายซี่ก

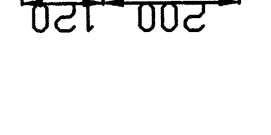

147
หน้าค้ำของตู้ลิ้นชัก
คิงดาบ
กระจัดไปประกายซี่ก

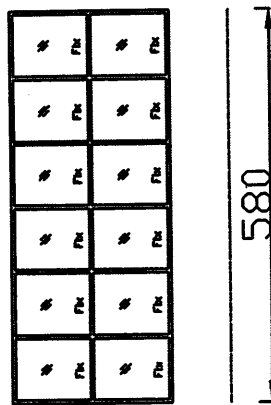

148
หน้าค้ำของตู้ลิ้นชัก
คิงดาบ
กระจัดไปประกายซี่ก

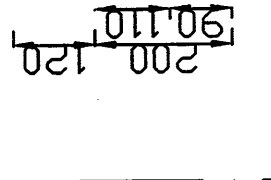

149
หน้าค้ำของตู้ลิ้นชัก
คิงดาบ
กระจัดไปประกายซี่ก

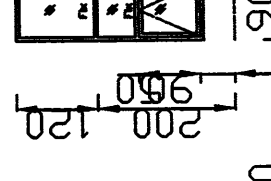

150
หน้าค้ำของตู้ลิ้นชัก
คิงดาบ
กระจัดไปประกายซี่ก

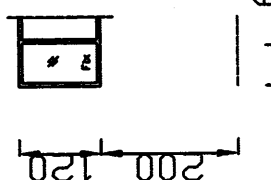

151
หน้าค้ำของตู้ลิ้นชัก
คิงดาบ
กระจัดไปประกายซี่ก



152
หน้าค้ำของตู้ลิ้นชัก
คิงดาบ
กระจัดไปประกายซี่ก

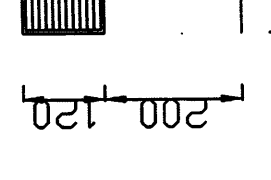

153
หน้าค้ำของตู้ลิ้นชัก
คิงดาบ
กระจัดไปประกายซี่ก

วิทย์พงษ์กรวิภา
1.
2.
3.
4.

PROJECT

งานปรับปรุงตึกแฝดตัด

LOCATION

ตึกแฝดตัด

OWNER

รพร.ภูจินารายณ์

ARCHITECT

STRUCTURAL ENG.

สถาปนิก (วิชาชีพ) อย.10698
PRASIT
รุติษฐา พิริยะสถิตพัทธ์ อย.6742

DRAWN BY

DWG.TITLE

ขยายหน้าต่าง

DWG.No.

A-11

TOTAL

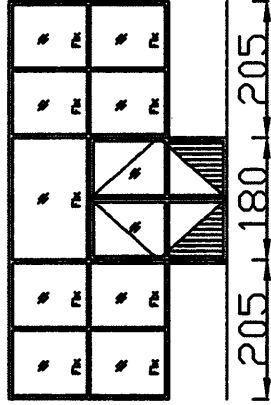

113
12d 12d
หน้าต่างสูงมีเอนคานา
คานา
กระจัดไปประมาณอื่นๆ

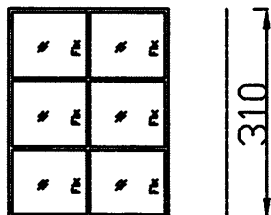
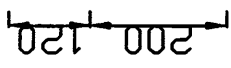

112c
12d 12d
หน้าต่างสูงมีเอนคานา
คานา
กระจัดไปประมาณอื่นๆ

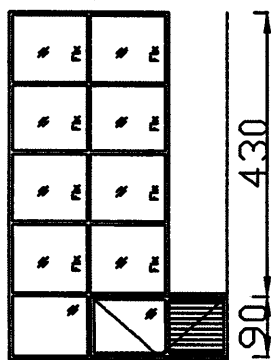

112b
12d 12d
หน้าต่างสูงมีเอนคานา
คานา
กระจัดไปประมาณอื่นๆ

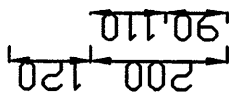

ร.พ. ภูจินารายณ์

1.
2.
3.
4.

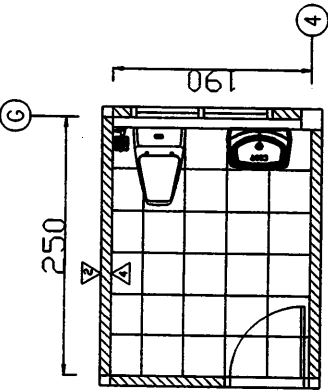

ขยายห้องน้ำ W/C1

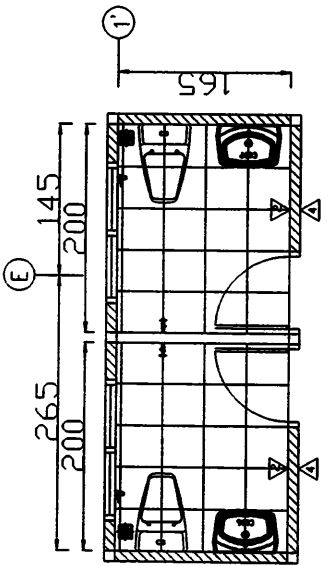

ขยายห้องน้ำ W/C4-5

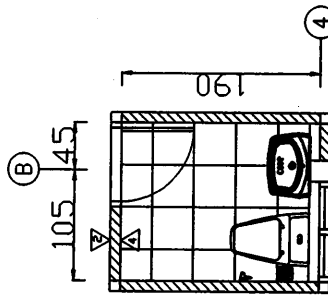

ขยายห้องน้ำ W/C2

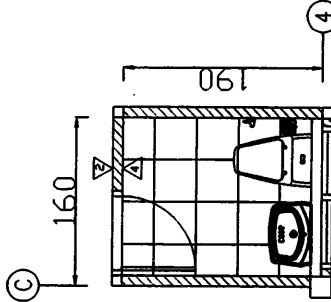

ขยายห้องน้ำ W/C3

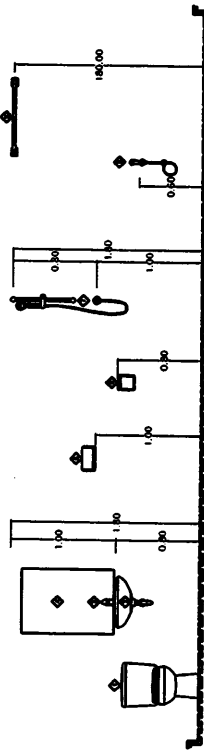

- COTTO C1162 ชุดถังทศ 2 ชั้น 34.5ลิตรVVAEขาว
- COTTO C13450 ชุดถังทศถังรับ RONDA 34.5 L
- MOYA ชุดถังน้ำร้อน VC-11008 ขนาด 1 MOYA 1 VC-11008
- COTTO C005907 ชุดถังน้ำร้อนถังรับ 30ลิตร โนติส
- COTTO C008 ชุดถังรับน้ำฝนแบบแยกท่อ
- COTTO C315 โถปัสสาวะชาย นาคทศา ขนาด

- ◆ ทึกรังน้ำร้อนแบบแยก
- ◆ กระเบื้องปูพื้นแบบปูกรอบ
- ◆ พื้นปูกระเบื้อง
- ◆ ที่ใส่กระดาษชำระแบบแยก
- ◆ มีกรวยระบายน้ำ
- ◆ สายชำระที่โถรับน้ำ
- ◆ ราวแขวนผ้าแบบแยก
- ◆ Floor drain แบบแยก

อุปกรณ์ประกอบภายในห้องน้ำ	W/C 1	W/C 2	W/C 3	W/C 4	W/C 5
COTTO C13430 ชุดถังทศถังรับ RONDA 34.5 L	1	1	1	1	1
COTTO C005907 ชุดถังน้ำร้อนถังรับ 30ลิตร โนติส	1	1	1	1	1
ทึกรังน้ำร้อนแบบแยก	1	1	1	1	1
กระเบื้องปูพื้นแบบปูกรอบ	1	1	1	1	1
พื้นปูกระเบื้อง				1	1
ที่ใส่กระดาษชำระแบบแยก	1	1	1	1	1
มีกรวยระบายน้ำ				1	1
สายชำระที่โถรับน้ำ	1	1	1	1	1
ราวแขวนผ้าแบบแยก				1	1
Floor drain แบบแยก	1	1	1	1	1

PROJECT	งานปรับปรุงตึกเก่าตัด
LOCATION	ตึกเก่าตัด
OWNER	รพ. ภูจินาราย
ARCHITECT	
STRUCTURAL ENG.	เอกา เพ็ญศรีคุณ สย.10880 สุทธิษฐ์ พิษณุเสถลพัทธ์ ภย.8742
DRAWN BY	สุทธิษฐ์ พิษณุเสถลพัทธ์
DWG. TITLE	ขยายห้องน้ำ W/C 1-5 รายละเอียดอุปกรณ์
DWG. NO.	012
TOTAL	

PROJECT

งานปรับปรุงตึกเก่าตัด

LOCATION

ตึกเก่าตัด

OWNER

พร. กุณินาธารณ์

ARCHITECT

STRUCTURAL ENG.

เอกา เพ็ชรโคตร อย. 10680
วิศิษฐ์ พิษณะสกุลพัทธ์ อย. 6742

DRAWN BY

วิศิษฐ์ พิษณะสกุลพัทธ์

DWG. TITLE

แปลนงานโครงสร้าง

DWG.No. TOTAL

S-01

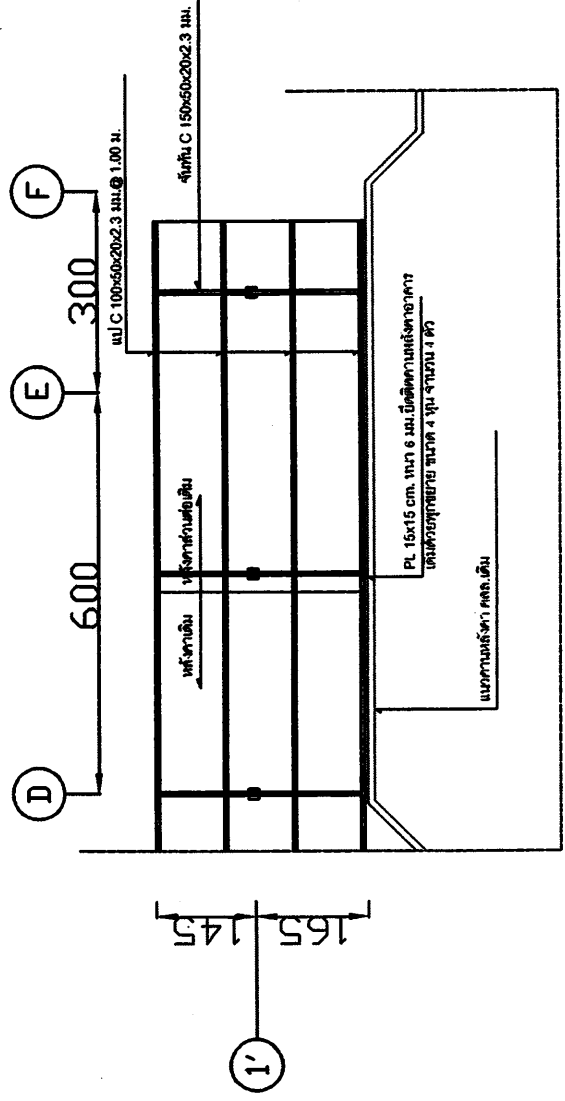
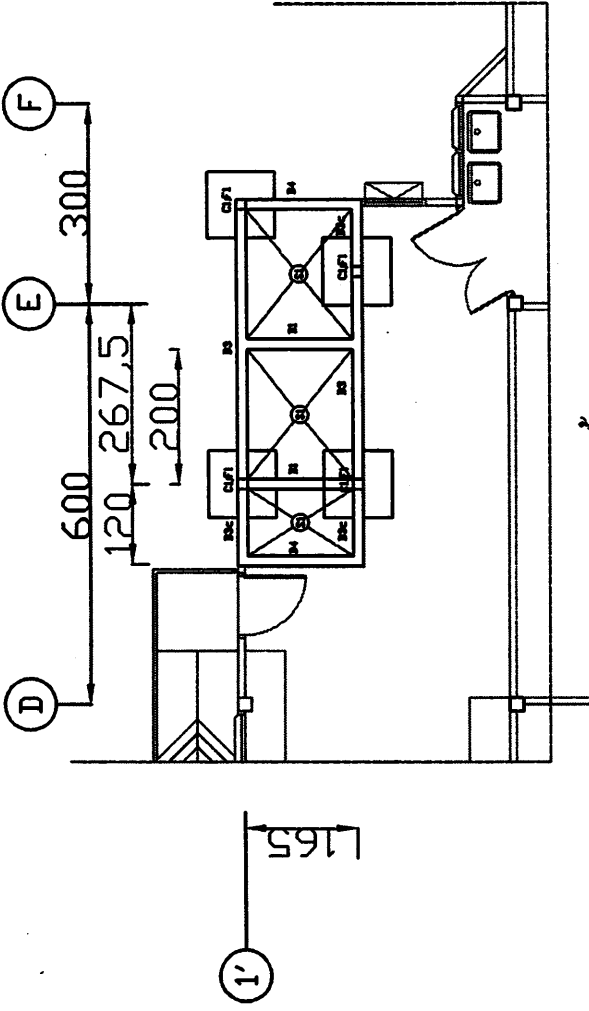

รายการประกอบรายการ

1.
2.
3.
4.

PROJECT

งานปรับปรุงตึกเก่าตัด

LOCATION

ตึกเก่าตัด

OWNER

รพ.ร.ภูจินาราย

ARCHITECT

STRUCTURAL ENG.

ฉก.ค. 10889

ฉก.ค. 10889

ร.ศ.ช. 6742

รศ.ช. 6742

รศ.ช. 6742

DRAWN BY

รศ.ช. 6742

DWG. TITLE

ขยายโครงสร้าง

DWG.No.

S 02

TOTAL

8

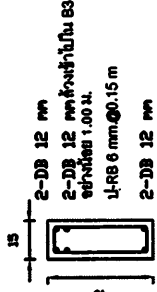

B3C

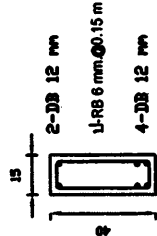

B3

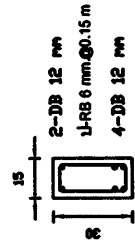

B2

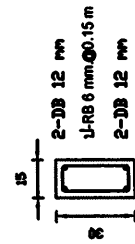

B1

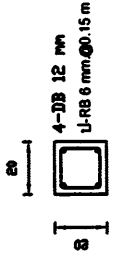

C1

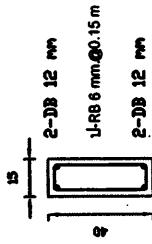

B4

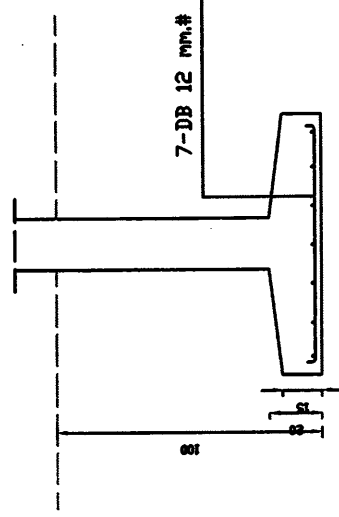
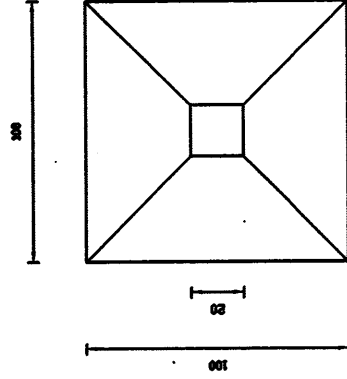

FOOTING F2

รศ.ช. 6742

1.
2.
3.
4.

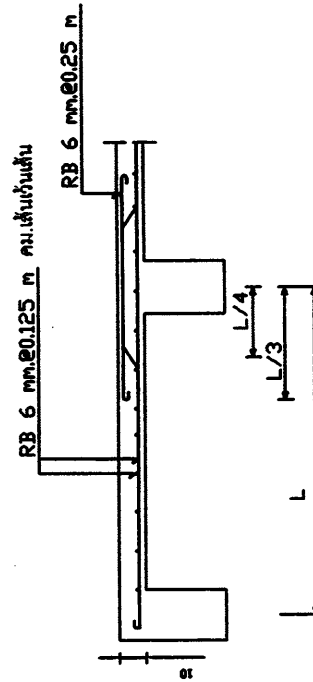

S1

PROJECT

งานปรับปรุงตึกฟ้าตัด

LOCATION

ตึกฟ้าตัด

OWNER

รพร.กฤษณาาราย

ARCHITECT

STRUCTURAL ENG.

อาคาร เห่งศรีโครต

รท.10680

สุทธิษฐ์ พิทยะสกัลพัทธ์

รท.6742

DRAWN BY

สุทธิษฐ์ พิทยะสกัลพัทธ์

DWG.TITLE

LOAD SCHEDULE

DWG.No.

E 01

TOTAL

LOAD SCHEDULE		LOCATION		DATE															
: Load Center Panel 1 (LC1)		: ฟ้าตัดตึกฟ้าตัด		: 28 JUN 2022															
CAPACITY		MOUNTING		DATE															
: 24		: ฟ้าตัดตึกฟ้าตัด		: 28 JUN 2022															
CONNECTED TO		MOUNTING POSITION		DATE															
: ฟ้าตัดตึกฟ้าตัด		: ฟ้าตัดตึกฟ้าตัด		: 28 JUN 2022															
CIR. NO.	DESCRIPTION	CONNECTED LOAD						TYPE	LNGTH (m)	CIRCUIT BREAKER	CONDUCTOR	LNGTH (m)	TYPE	LNGTH (m)	CIRCUIT BREAKER	CONDUCTOR	LNGTH (m)	TYPE	LNGTH (m)
		1	2	3	4	5	6												
1	ตู้ควบคุมระบบไฟฟ้า (Control Panel)	3,700	17.12	3,700	17.12	2,800	11.77	6	24	21C-3, 01.5	31	EMT/PPC	15	24	21C-3, 01.5	31	EMT/PPC	15	20
2	ตู้ควบคุมระบบไฟฟ้า (Control Panel)	3,700	17.12	3,700	17.12	2,800	11.77	6	24	21C-3, 01.5	31	EMT/PPC	15	24	21C-3, 01.5	31	EMT/PPC	15	20
3	ตู้ควบคุมระบบไฟฟ้า (Control Panel)	3,700	17.12	3,700	17.12	2,800	11.77	6	24	21C-3, 01.5	31	EMT/PPC	15	24	21C-3, 01.5	31	EMT/PPC	15	20
4	ตู้ควบคุมระบบไฟฟ้า (Control Panel)	3,700	17.12	3,700	17.12	2,800	11.77	6	24	21C-3, 01.5	31	EMT/PPC	15	24	21C-3, 01.5	31	EMT/PPC	15	20
5	ตู้ควบคุมระบบไฟฟ้า (Control Panel)	3,700	17.12	3,700	17.12	2,800	11.77	6	24	21C-3, 01.5	31	EMT/PPC	15	24	21C-3, 01.5	31	EMT/PPC	15	20
6	ตู้ควบคุมระบบไฟฟ้า (Control Panel)	3,700	17.12	3,700	17.12	2,800	11.77	6	24	21C-3, 01.5	31	EMT/PPC	15	24	21C-3, 01.5	31	EMT/PPC	15	20
7	ตู้ควบคุมระบบไฟฟ้า (Control Panel)	3,700	17.12	3,700	17.12	2,800	11.77	6	24	21C-3, 01.5	31	EMT/PPC	15	24	21C-3, 01.5	31	EMT/PPC	15	20
8	ตู้ควบคุมระบบไฟฟ้า (Control Panel)	3,700	17.12	3,700	17.12	2,800	11.77	6	24	21C-3, 01.5	31	EMT/PPC	15	24	21C-3, 01.5	31	EMT/PPC	15	20
9	ตู้ควบคุมระบบไฟฟ้า (Control Panel)	3,700	17.12	3,700	17.12	2,800	11.77	6	24	21C-3, 01.5	31	EMT/PPC	15	24	21C-3, 01.5	31	EMT/PPC	15	20
10	ตู้ควบคุมระบบไฟฟ้า (Control Panel)	3,700	17.12	3,700	17.12	2,800	11.77	6	24	21C-3, 01.5	31	EMT/PPC	15	24	21C-3, 01.5	31	EMT/PPC	15	20
11	ตู้ควบคุมระบบไฟฟ้า (Control Panel)	3,700	17.12	3,700	17.12	2,800	11.77	6	24	21C-3, 01.5	31	EMT/PPC	15	24	21C-3, 01.5	31	EMT/PPC	15	20
12	ตู้ควบคุมระบบไฟฟ้า (Control Panel)	3,700	17.12	3,700	17.12	2,800	11.77	6	24	21C-3, 01.5	31	EMT/PPC	15	24	21C-3, 01.5	31	EMT/PPC	15	20
13	ตู้ควบคุมระบบไฟฟ้า (Control Panel)	3,700	17.12	3,700	17.12	2,800	11.77	6	24	21C-3, 01.5	31	EMT/PPC	15	24	21C-3, 01.5	31	EMT/PPC	15	20
14	ตู้ควบคุมระบบไฟฟ้า (Control Panel)	3,700	17.12	3,700	17.12	2,800	11.77	6	24	21C-3, 01.5	31	EMT/PPC	15	24	21C-3, 01.5	31	EMT/PPC	15	20
15	ตู้ควบคุมระบบไฟฟ้า (Control Panel)	3,700	17.12	3,700	17.12	2,800	11.77	6	24	21C-3, 01.5	31	EMT/PPC	15	24	21C-3, 01.5	31	EMT/PPC	15	20
16	ตู้ควบคุมระบบไฟฟ้า (Control Panel)	3,700	17.12	3,700	17.12	2,800	11.77	6	24	21C-3, 01.5	31	EMT/PPC	15	24	21C-3, 01.5	31	EMT/PPC	15	20
17	ตู้ควบคุมระบบไฟฟ้า (Control Panel)	3,700	17.12	3,700	17.12	2,800	11.77	6	24	21C-3, 01.5	31	EMT/PPC	15	24	21C-3, 01.5	31	EMT/PPC	15	20
18	ตู้ควบคุมระบบไฟฟ้า (Control Panel)	3,700	17.12	3,700	17.12	2,800	11.77	6	24	21C-3, 01.5	31	EMT/PPC	15	24	21C-3, 01.5	31	EMT/PPC	15	20
19	ตู้ควบคุมระบบไฟฟ้า (Control Panel)	3,700	17.12	3,700	17.12	2,800	11.77	6	24	21C-3, 01.5	31	EMT/PPC	15	24	21C-3, 01.5	31	EMT/PPC	15	20
20	ตู้ควบคุมระบบไฟฟ้า (Control Panel)	3,700	17.12	3,700	17.12	2,800	11.77	6	24	21C-3, 01.5	31	EMT/PPC	15	24	21C-3, 01.5	31	EMT/PPC	15	20
21	ตู้ควบคุมระบบไฟฟ้า (Control Panel)	3,700	17.12	3,700	17.12	2,800	11.77	6	24	21C-3, 01.5	31	EMT/PPC	15	24	21C-3, 01.5	31	EMT/PPC	15	20
22	ตู้ควบคุมระบบไฟฟ้า (Control Panel)	3,700	17.12	3,700	17.12	2,800	11.77	6	24	21C-3, 01.5	31	EMT/PPC	15	24	21C-3, 01.5	31	EMT/PPC	15	20
23	ตู้ควบคุมระบบไฟฟ้า (Control Panel)	3,700	17.12	3,700	17.12	2,800	11.77	6	24	21C-3, 01.5	31	EMT/PPC	15	24	21C-3, 01.5	31	EMT/PPC	15	20
24	ตู้ควบคุมระบบไฟฟ้า (Control Panel)	3,700	17.12	3,700	17.12	2,800	11.77	6	24	21C-3, 01.5	31	EMT/PPC	15	24	21C-3, 01.5	31	EMT/PPC	15	20
TOTAL CONNECTED LOAD (VA)		11,800	56.00	11,800	56.00	9,100	36.00												
TOTAL CONNECTED LOAD (A)		54.00	255.00	54.00	255.00	41.00	180.00												
TOTAL CONNECTED LOAD (kW)		5.40	25.50	5.40	25.50	4.10	18.00												
TOTAL CONNECTED LOAD (kVA)		5.40	25.50	5.40	25.50	4.10	18.00												
TOTAL CONNECTED LOAD (kA)		0.054	2.55	0.054	2.55	0.041	1.80												

1. ...

2. ...

3. ...

4. ...

วิทย์กมลวรรณกุล

.....

.....

.....

PROJECT งานปรับปรุงตึกผัดตัด	LOCATION ตึกผัดตัด	OWNER พพร.ภูจินมาราย	ARCHITECT	STRUCTURAL ENG. จกกา เพ็งศรีโคตร ศษ.10680 ฐติษฐ์ พิทยะสถลพัทธ์ ภย.6742	DRAWN BY ฐติษฐ์ พิทยะสถลพัทธ์	DWG.TITLE แปลนไฟฟ้าแสงสว่าง	DWG.No. E 02	TOTAL
---------------------------------	-----------------------	-------------------------	-----------	--	----------------------------------	--------------------------------	-----------------	-------

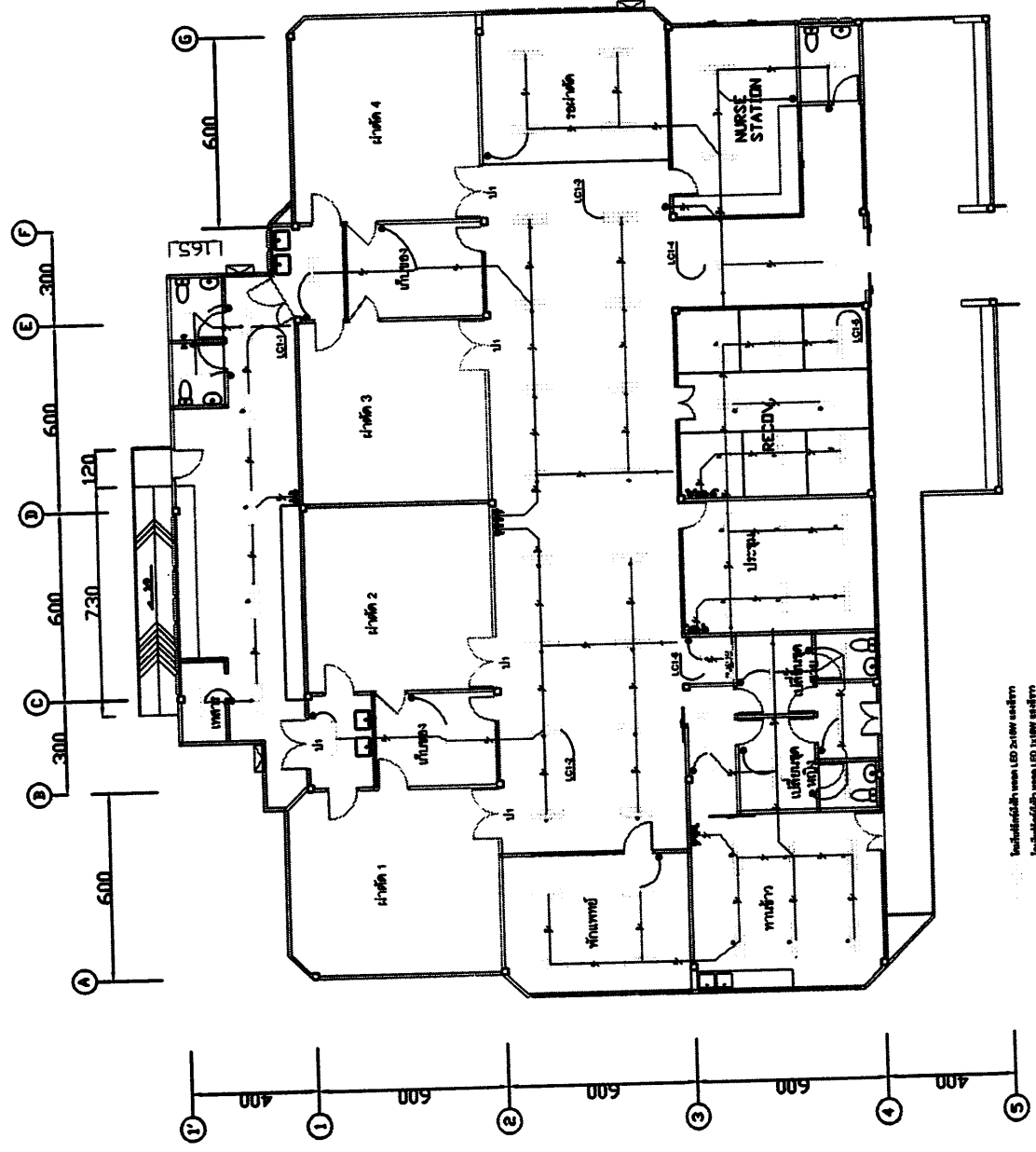

แบบไฟฟ้าแสงสว่าง

- รายการประกอบรวมการ
1.
 2.
 3.
 4.

PROJECT งานปรับปรุงตึกผ่าตัด	LOCATION ตึกผ่าตัด	OWNER รพร.กุฉินาราย	ARCHITECT	STRUCTURAL ENG. ฉกาจ เพ็งศรีโคตร ศษ.106860	DRAWN BY สุวิษณุ พิทยะสถลพัทธ์ ภษ.6742	DWG.TITLE แปลนไฟฟ้าตัวรับ	DWG.No. E 03	TOTAL
---------------------------------	-----------------------	------------------------	-----------	--	--	------------------------------	-----------------	-------

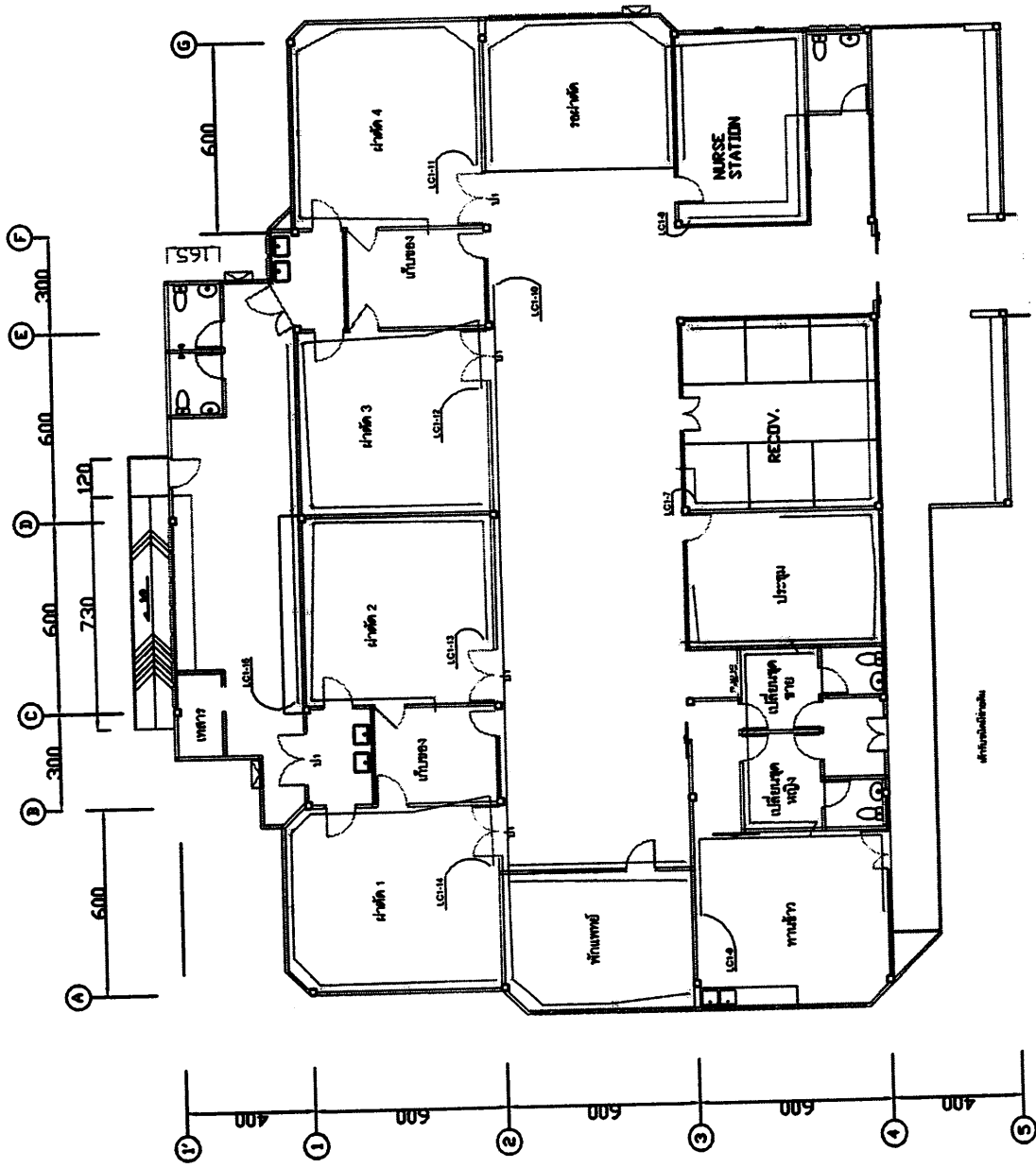

- ว. ระเบียบคณะกรรมการ
1.
 2.
 3.
 4.

แบบไฟฟ้าปลั๊ก

PROJECT

งานปรับปรุงตึกผ่าตัด

LOCATION

ตึกผ่าตัด

OWNER

รพร.ภูจินาราย

ARCHITECT

STRUCTURAL ENG.

เอกา เพ็งศรีโคตร

ตย.10688

ฐติษฐ์ พิษณะสกุลพัชร

ภย.6742

DRAWN BY

ฐติษฐ์ พิษณะสกุลพัชร

DWG.TITLE

แปลนแอร์คอนดิชั่น

DWG.No.

E 04

TOTAL

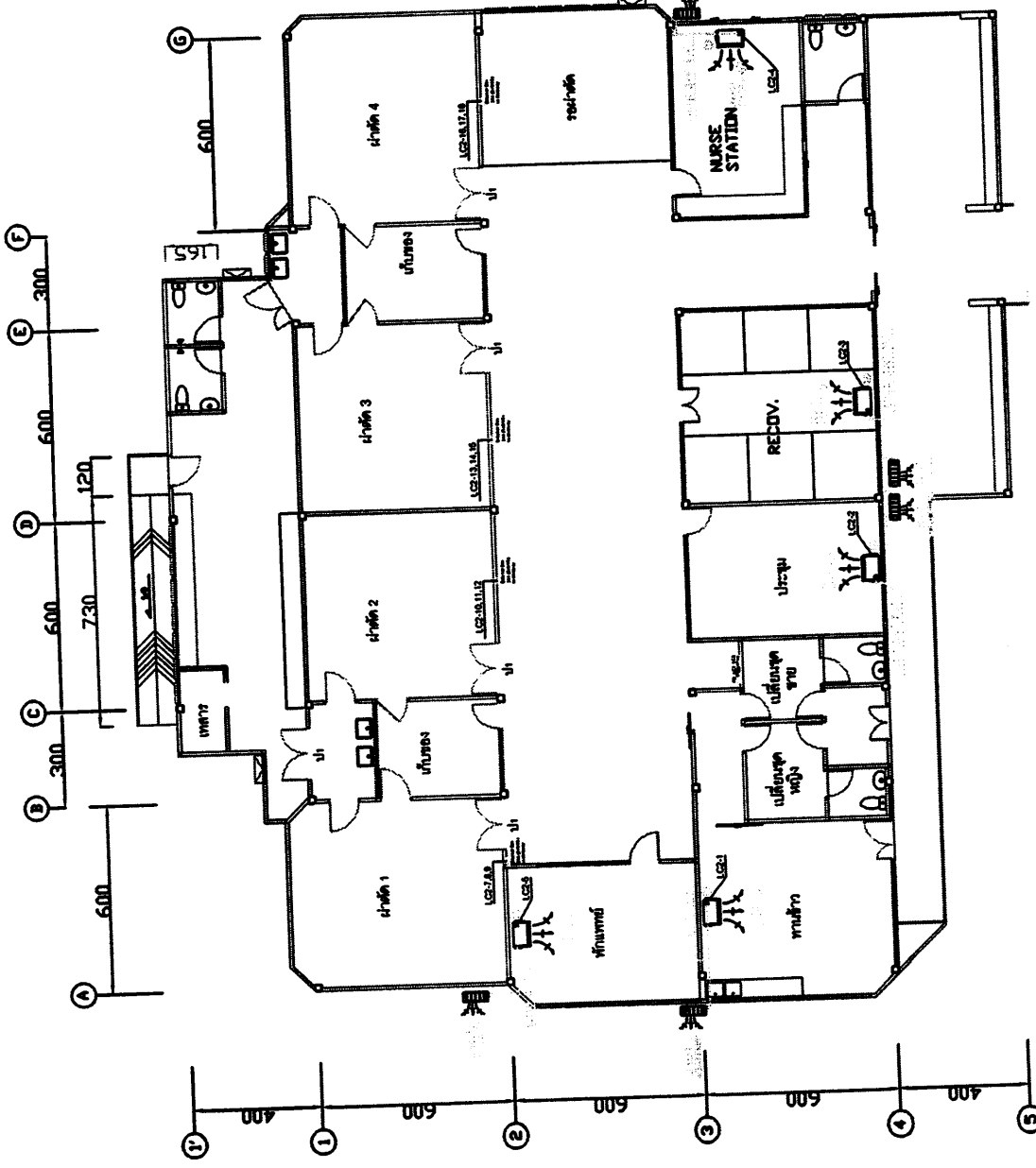

1. วิศวกรควบคุมการก่อสร้าง

2. วิศวกรออกแบบ

3. วิศวกรตรวจสอบ

4. วิศวกรควบคุมการก่อสร้าง

แบบระบบปรับอากาศ

PROJECT งานปรับปรุงตึกผ่าตัด	LOCATION ตึกผ่าตัด	OWNER รพร.ภูจินาราย	ARCHITECT	STRUCTURAL ENG. ฉกาจ เพ็งศรีโคตร สย.10680 สุทธิชัย พิษณุเสถลพัทธ์ ภย.6742	DRAWN BY สุทธิชัย พิษณุเสถลพัทธ์	DWG.TITLE แปลนระบบประปา	DWG.No. SN 01	TOTAL
---------------------------------	-----------------------	------------------------	-----------	---	-------------------------------------	----------------------------	------------------	-------

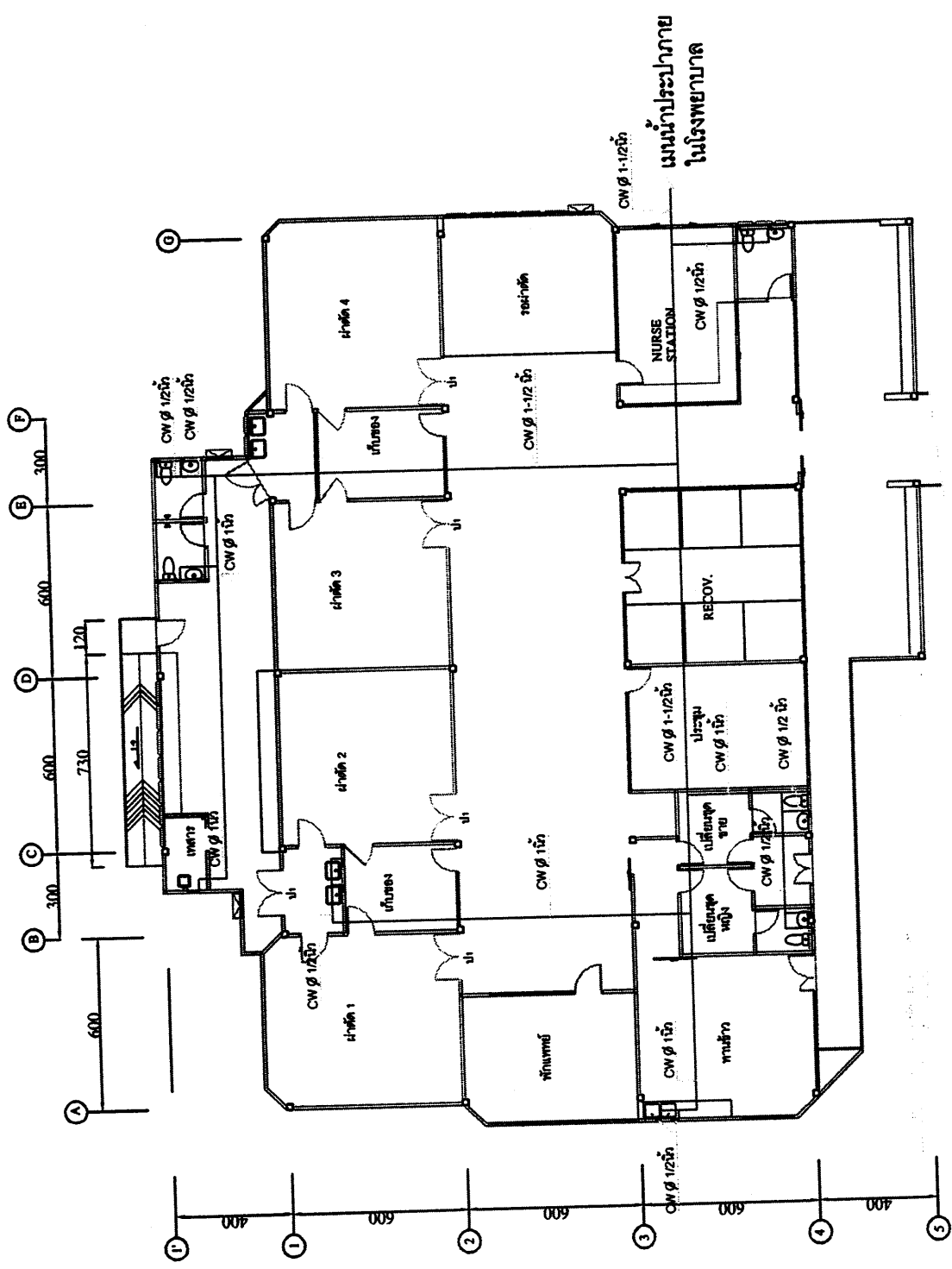

1. วิศวกรผู้ออกแบบ
2. วิศวกรผู้ควบคุมงาน
3. วิศวกรผู้ตรวจสอบ
4. ...

แบบแปลนระบบประปา

PROJECT งานปรับปรุงตึกผ่าตัด	LOCATION ตึกผ่าตัด	OWNER รพ.ร.กฉินมาราย	ARCHITECT	STRUCTURAL ENG. ฉกาจ เพ็งศรีโคตร รศ.10680 ฐติษฐ์ พิทยะสถลพัทธ์ ภ.ช.6742	DRAWN BY ฐติษฐ์ พิทยะสถลพัทธ์	DWG.TITLE แปลนระบบสุขาภิบาล	DWG.No. SN 02	TOTAL
---------------------------------	-----------------------	-------------------------	-----------	---	----------------------------------	--------------------------------	------------------	-------

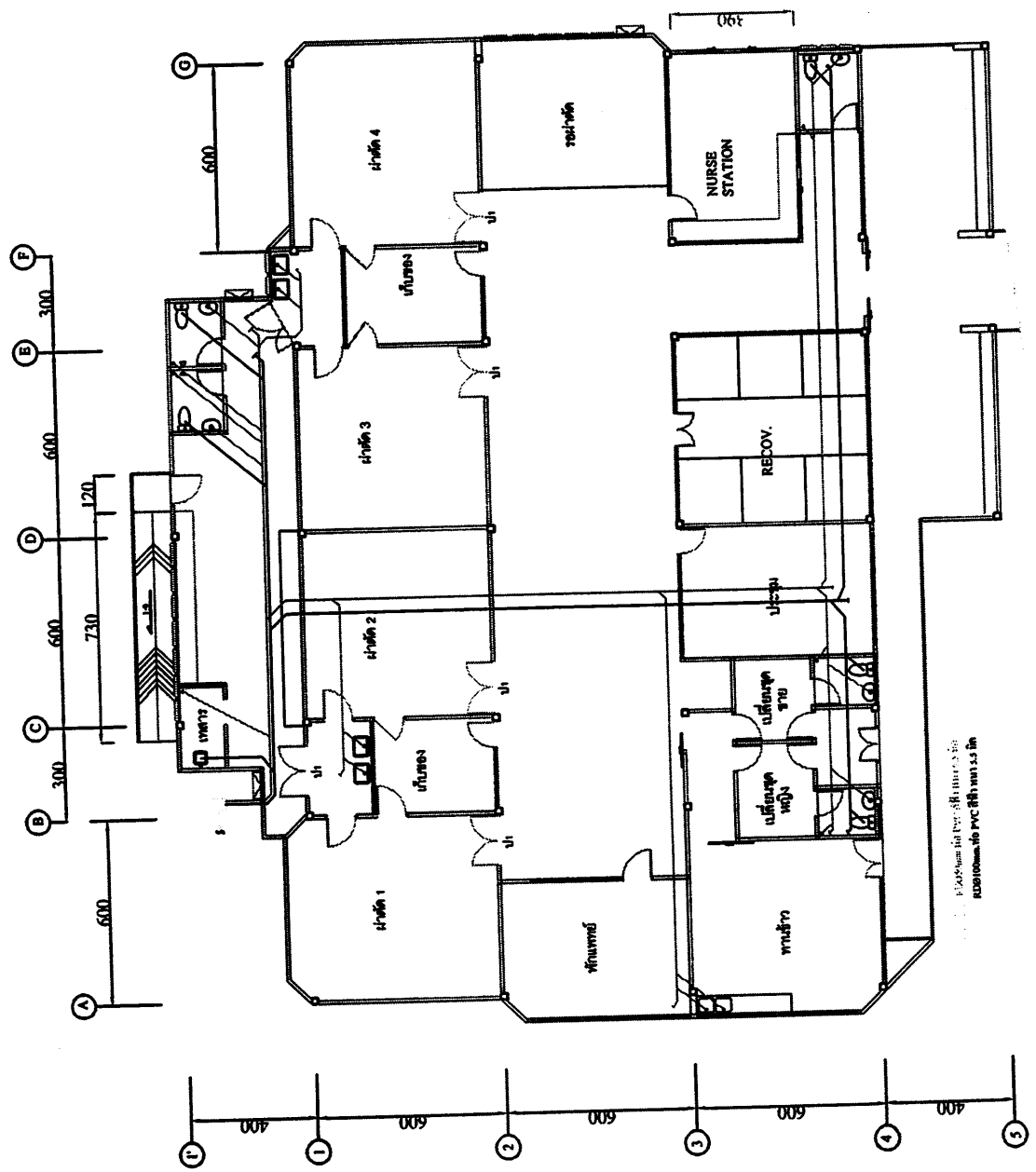

แบบแปลนระบบสุขาภิบาล

- รายการประกอบรวมกัน
-
 -
 -
 -